

Ni ganger viste Gud Farao at han var mektigere enn avgudene i Egypt. Selv om Farao nektet å adlyde, gav ikke Gud opp. Han ville prøve for tiende gang og se om Farao ville forandre mening. Fargelegg bildet av Moses og Aron som snakker med Farao.

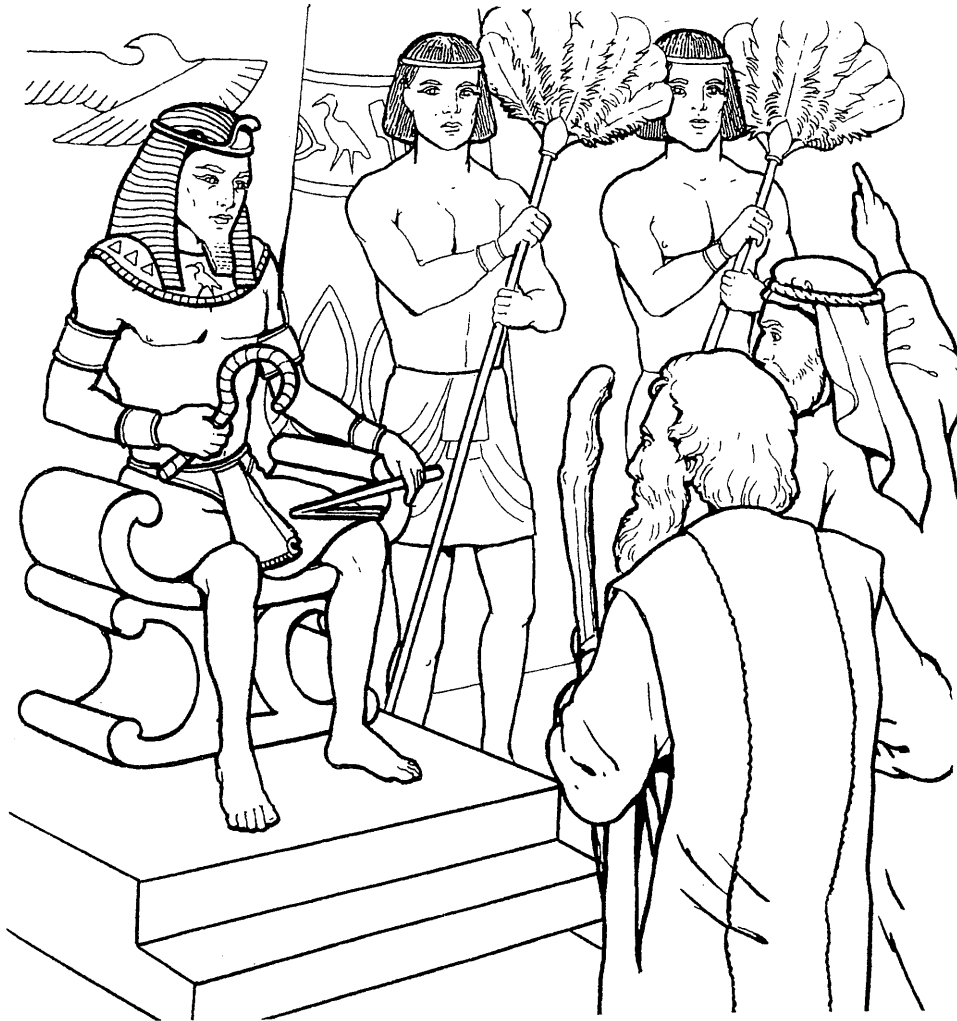

Bilde brukt med tillatelse fra Christian Record Services

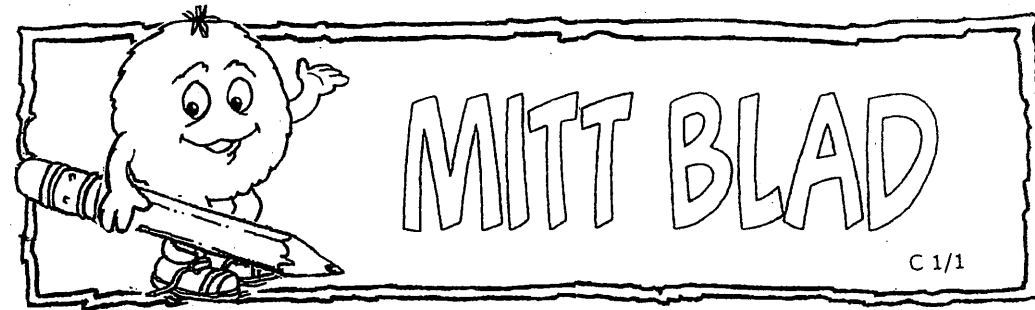

Egypt's Farao var en stolt mann med en enorm makt. Han var vant til å få viljen sin og ville ikke bøye seg for noen - ikke engang for Gud. Finn 10 forskjeller på de to bildene av Farao.

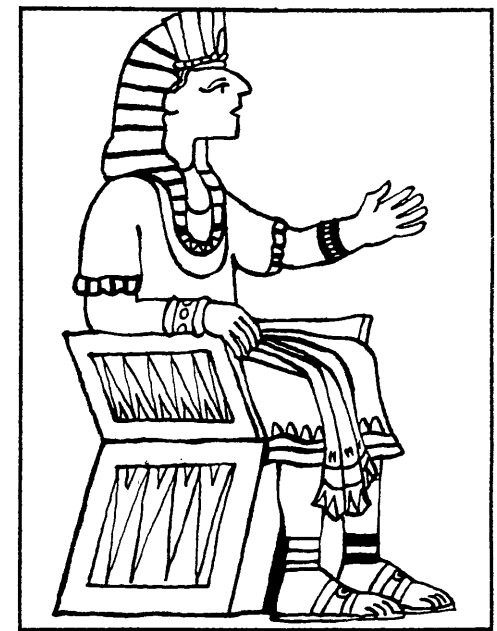
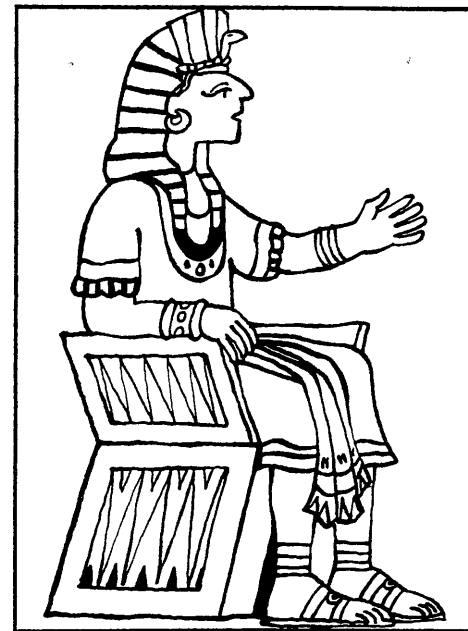

365 Activities for Kids. Brukt med tillatelse fra Candle Books/Lion Hudsins olc.

For å vise Farao at Gud var sterkere enn alle avgudene til egypterne, sendte Gud mange plager over hele Egypt. Hvor mange? Regn ut regnestykket, og skriv svaret på linjen.



$$15 - 2 + 10 - 3 - 10 = \underline{\hspace{2cm}}$$

Den første plagen forvandlet vannet i Nilen til blod, og alle fiskene døde. Hvor mange fisker finner du på bildet?
Bruk forskjellige farger til å tegne omrisset av hver fisk.

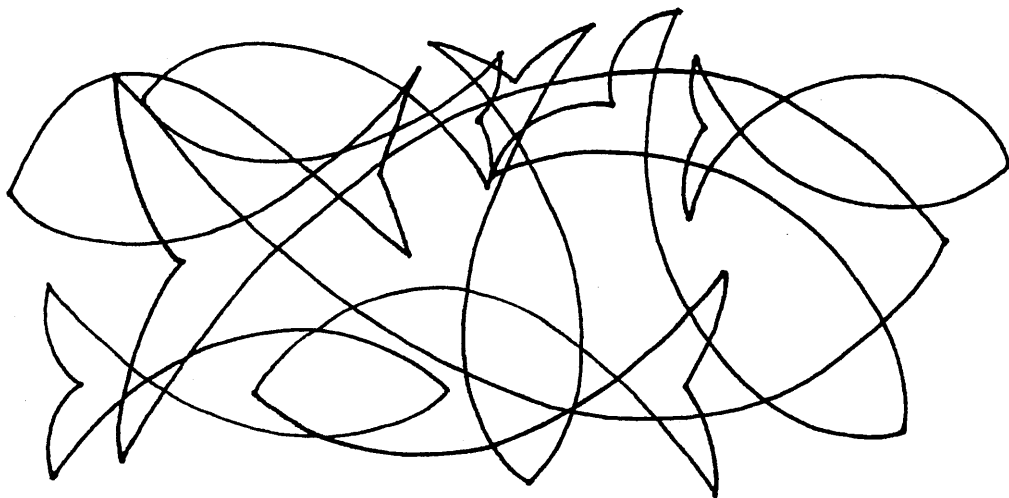

Da Farao nektet israeltittene å reise, sendte Gud millioner av frosker inn over Egypt. De hoppet inn i husene, opp i sengene, inn i stekeovnene og opp i maten. Finn frosken som ser litt annerledes ut enn de andre.

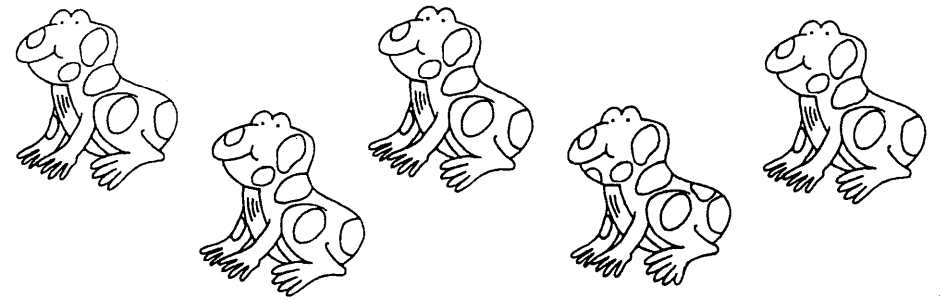

Langsamt, men sikkert, ødela plagene hele Egypt.
Den sjuende plagen, haglene, ødela det som vokste på markene og knekket trærne. Tegn store hagl på bildet.

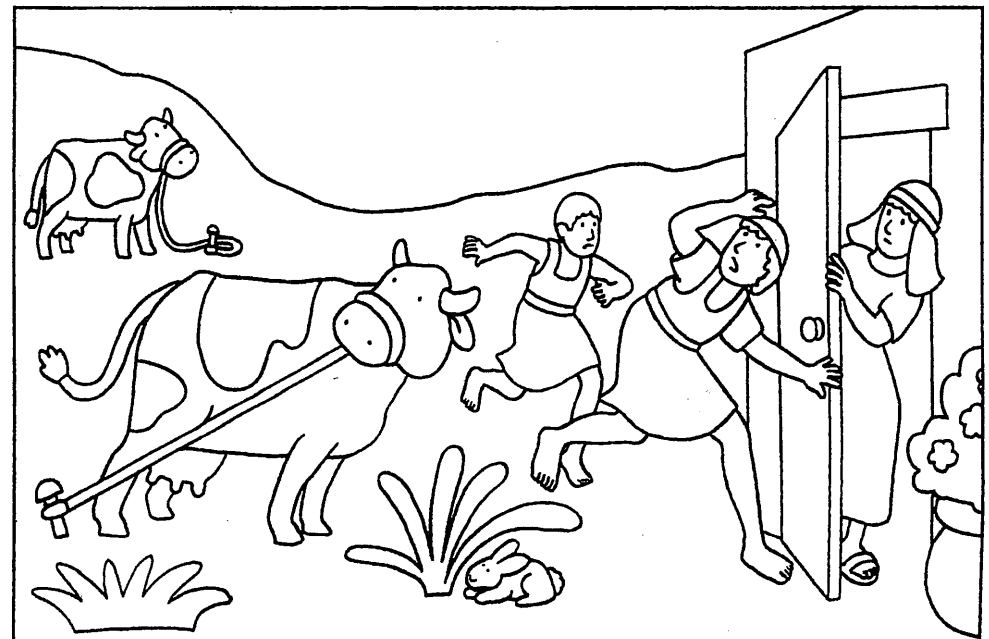

Den natten da Gud sendte den tiende og siste plagen, la ingen av israelittene seg til å sove. De pakket og gjorde seg klar til reisen. Endelig skulle de dra fra Egypt! Farg bildet av den sinte Faraoen.



Bilde brukt med tillatelse fra Christian Record Services.

Produsert av Birthe Kendel

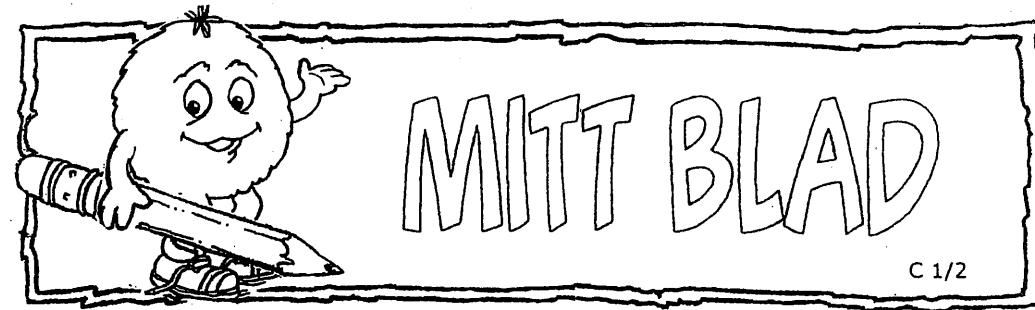

Etter ti fryktelige plager måtte Farao endelig bøye seg for Guds overmakt, og han lot israelittene reise ut av Egypt. "Forsvinn!" ropte han til Moses og Aron, "Og ikke kom tilbake!" Tegn Farao som sitter på tronen sin.

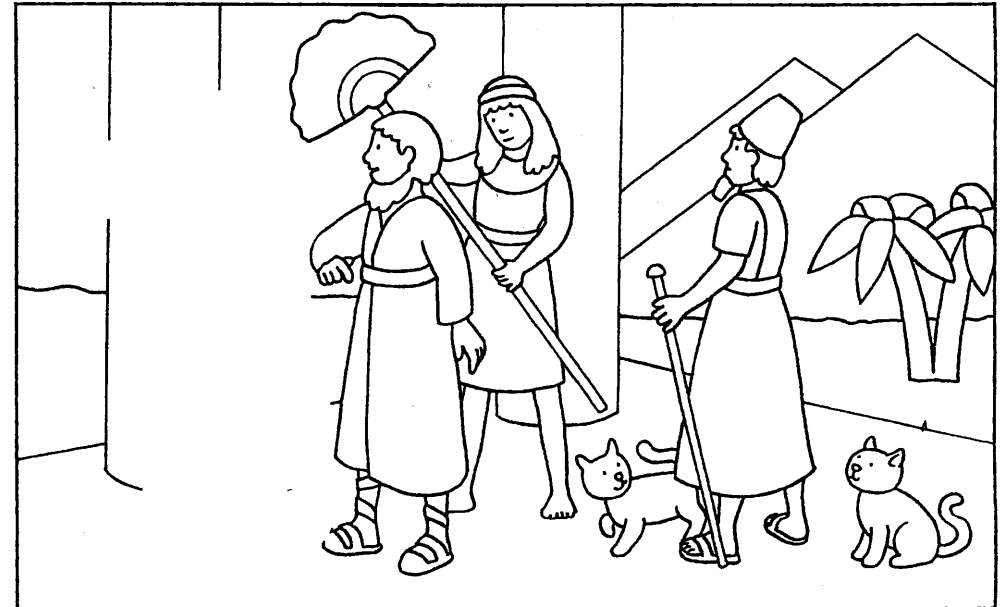

365 Activities for Kids. Brukt med tillatelse fra Candle Books/Lion Hudsins olc.

Plagene var svært forskjellige. Til sammen ødela de hele det mektige landet Egypt. Nummerer plagene slik at de kommer i riktig rekkefølge. Bruk det lille verset.



Hagl



Klegg



Død



Byller

Vann til blod og frosk i mengde.
Etterpå mygg egypterne trengte.
Klegg og pest og byllers nød.
Hagl, gresshopper, mørke, død.



Mygg



Pest

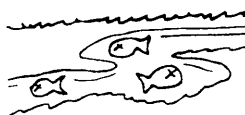

Vann til blod



Mørke



Gresshopper



Frosk

Den siste kvelden isrealittene bodde i Egypt, skulle faren i hver familie slå et dyr i hjel. Hvilket dyr? Tegn en ring rundt det riktige svaret.

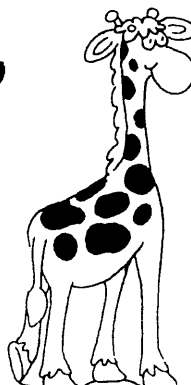
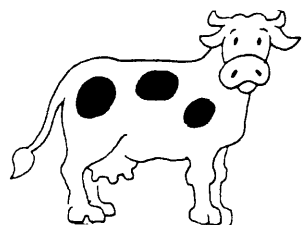

Hva skulle faren gjøre med litt av blodet? Bruk koden som står over døren. Eksempel: 2+ er L.

Kode	1	2	3	4	5	6	7
+	Ø	L	M	D	P	E	K
=	A	R	T	O	B	S	N

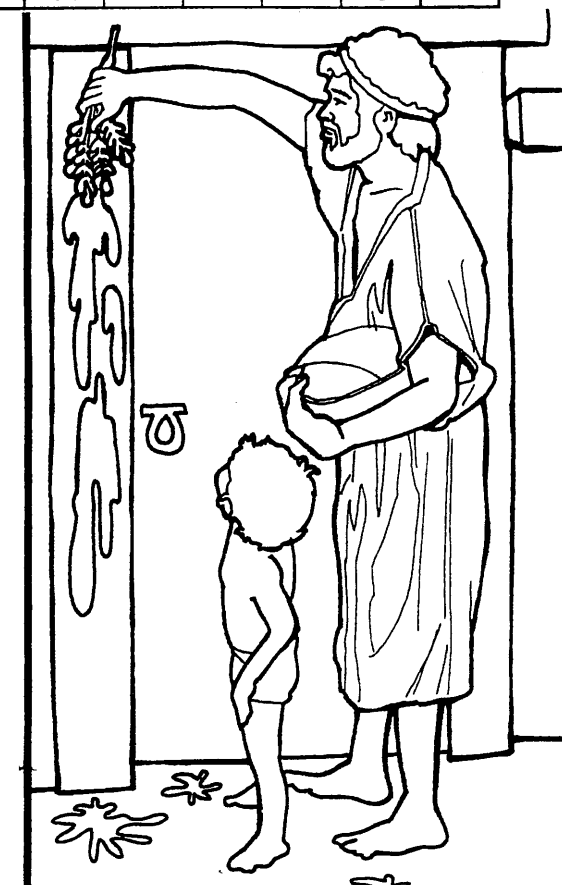

Han skulle ...

$$\frac{\quad}{6=} \frac{\quad}{3+} \frac{\quad}{1+} \frac{\quad}{2=} \frac{\quad}{6+}$$

$$\frac{\quad}{5=} \frac{\quad}{2+} \frac{\quad}{4=} \frac{\quad}{4+} \frac{\quad}{6+} \frac{\quad}{3=}$$

$$\frac{\quad}{5+} \frac{\quad}{1=} \frac{\quad}{4+} \frac{\quad}{1+} \frac{\quad}{2=} \frac{\quad}{6=} \frac{\quad}{3=} \frac{\quad}{4=} \frac{\quad}{2+}$$

$$\frac{\quad}{5+} \frac{\quad}{6+} \frac{\quad}{7=} \frac{\quad}{6+}$$

Fargelegg bildet av Faraos soldater som prøver å ta igjen israelittene for å føre dem tilbake til Egypt.

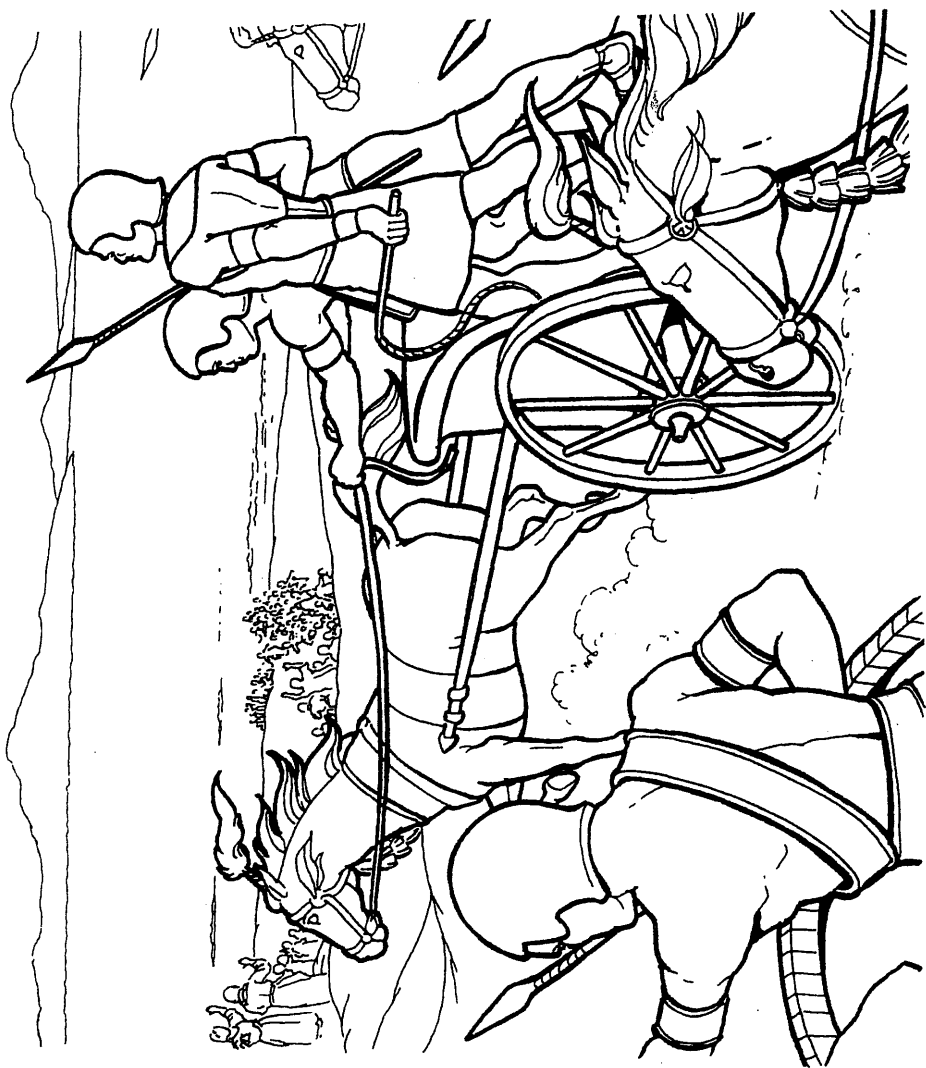

Bilde brukt med tillatelse fra Christian Record Services

Produsert av Birthe Kendel



Israelittene fikk panikk da de stod ved Rødehavet og oppdaget at Faraos hadde ombestemt seg og sendt hæren sin etter dem! Hvem ropte de på? Skriv bokstavene i de riktige rutene og les svaret.

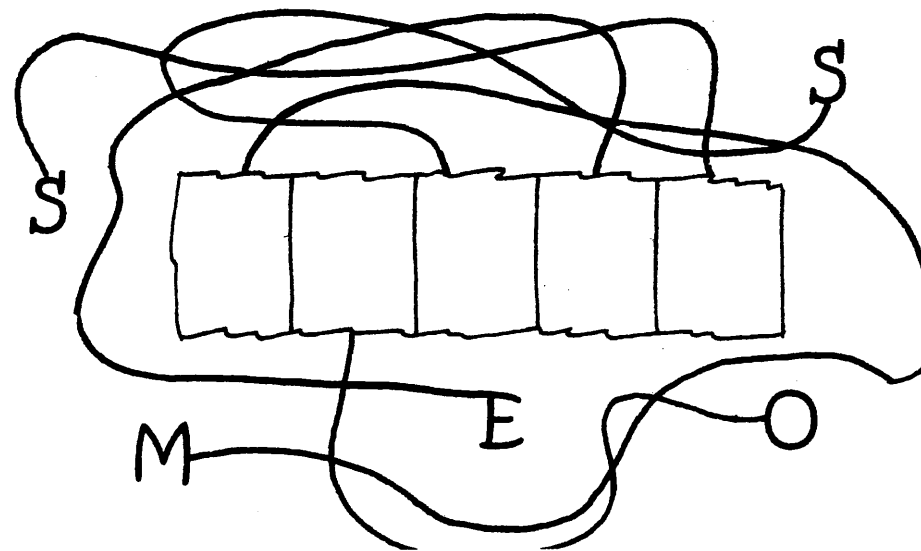

Hva sa Moses til israelittene? Regn regnestykkene.
Skriv deretter ordet som står under hvert svar på
linjen med det samme tallet.

$10 + 6 = \underline{\quad}$ DAG	$1 + 1 = \underline{\quad}$ IKKE	$6 + 4 = \underline{\quad}$ SE	$4 + 8 = \underline{\quad}$ HERREN
$3 + 2 = \underline{\quad}$ BARE	$7 + 4 = \underline{\quad}$ HVORDAN	$3 - 2 = \underline{\quad}$ VÆR	$4 + 4 = \underline{\quad}$ SKAL
$15 - 2 = \underline{\quad}$ FRELSE	$2 + 2 = \underline{\quad}$ STÅ	$18 - 4 = \underline{\quad}$ DERE	$3 + 3 = \underline{\quad}$ FAST
$6 + 1 = \underline{\quad}$ SÅ	$10 - 1 = \underline{\quad}$ DERE	$9 + 6 = \underline{\quad}$ I	$5 - 2 = \underline{\quad}$ REDDE



Gud sendte en sterk vind som blåste vannet til side slik at det
dannet seg en tørr vei på havets bunn. Tegn en ring rundt alle
forskjellene på de to bildene.

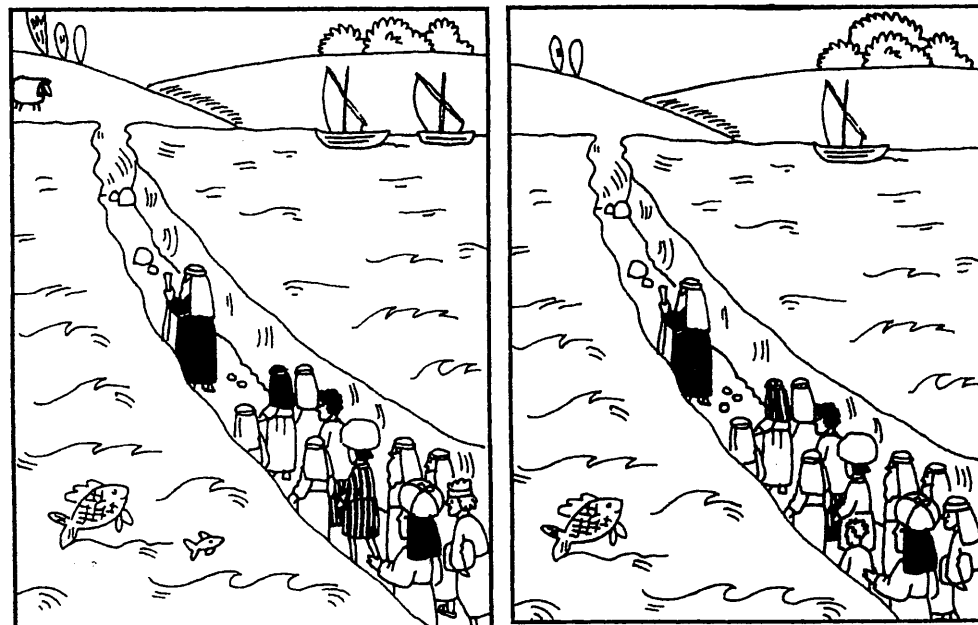

365 Activities for Kids. Brukt med tillatelse fra Candle Books/Lion Hudson olc.

Farg hvordan skyen, som gikk foran, så ut om dagen og om natten.

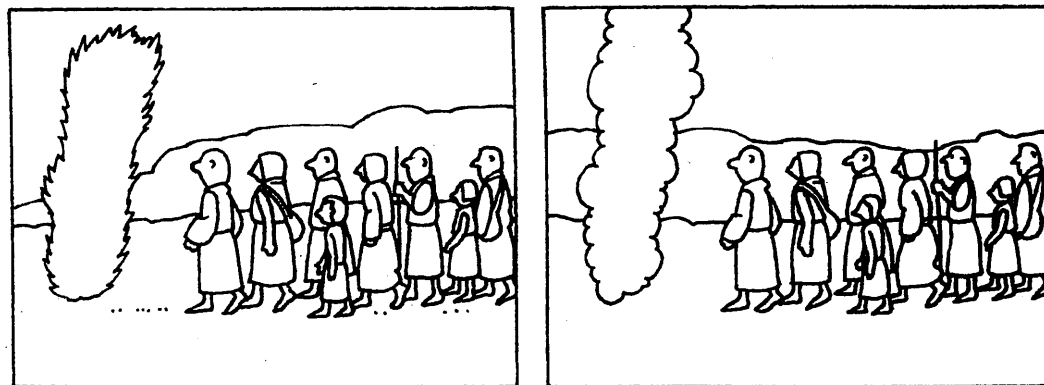

<u> </u> 1	<u> </u> 2	<u> </u> 3	<u> </u> 4
<u> </u> 5	<u> </u> 6	<u> </u> 7	<u> </u> 8
<u> </u> 9	<u> </u> 10	<u> </u> 11	<u> </u> 12
<u> </u> 13	<u> </u> 14	<u> </u> 15	<u> </u> 16

Fargelegg bildet av Moses med de to ti-buds tavlene. Hvis du allerede prøver å følge Guds bud eller ønsker å følge dem, skriver du navnet ditt på den tomme steintavlen. Klipp ut bildet og gjem det i Bibelen din.

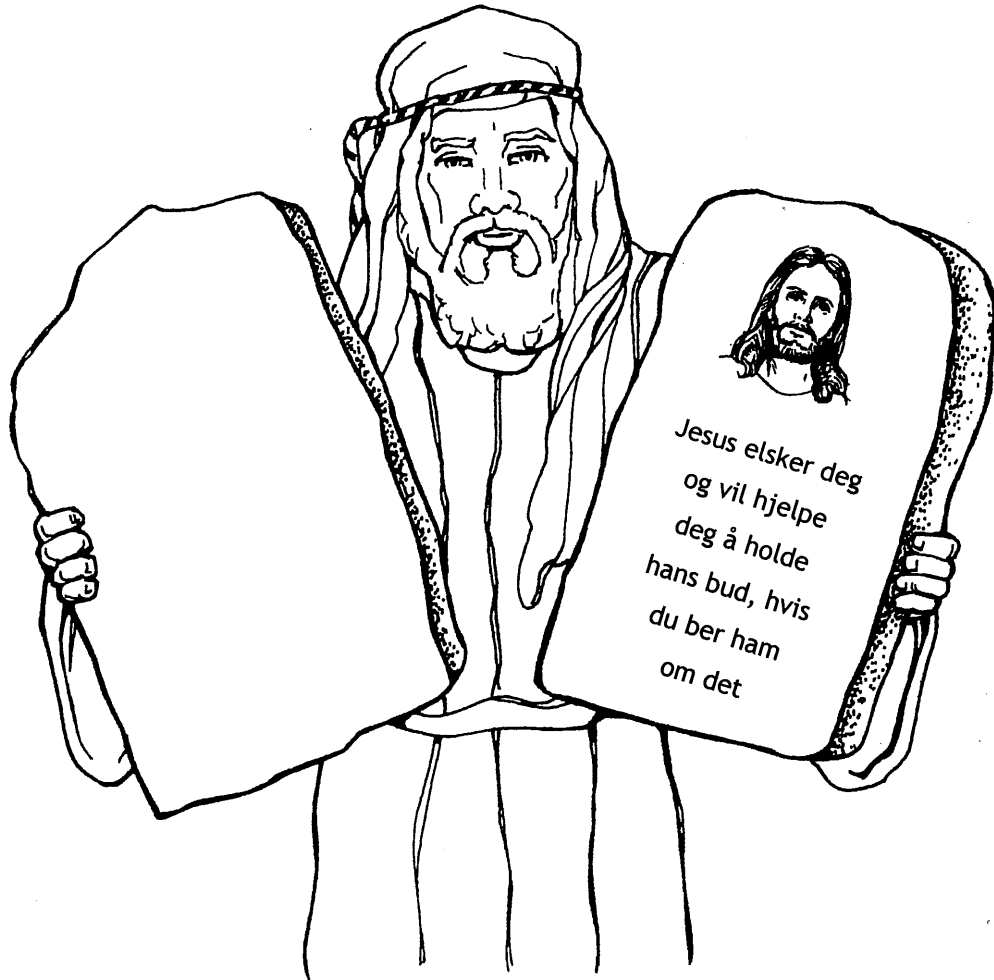

Produsert av Birthe Kendel

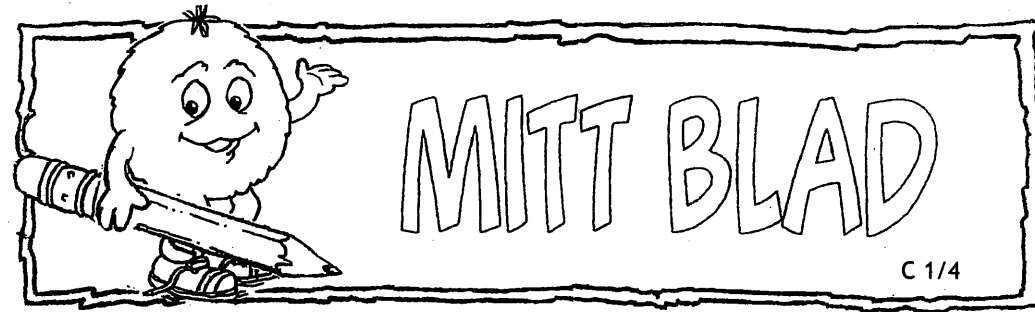

Da israelittene var kommet over Rødehavet, drog de sørover. Da de hadde reist i tre måneder, kom de inn i ørkenen og slo leir nedenfor et stort fjell. Hjelp dem å finne veien bort til fjellet.

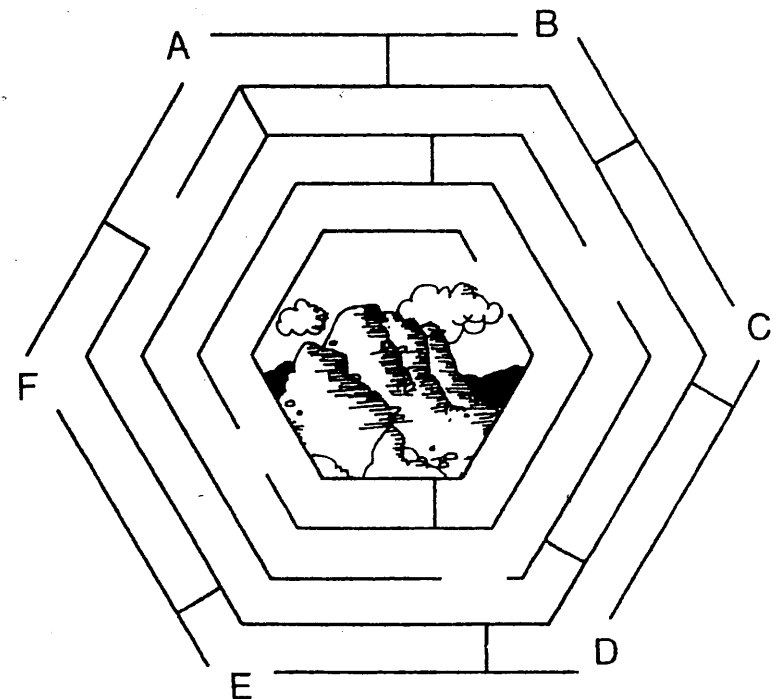

Hva het fjellet de slo leir ved? Flytt om på bokstavene og skriv navnet på linjene.

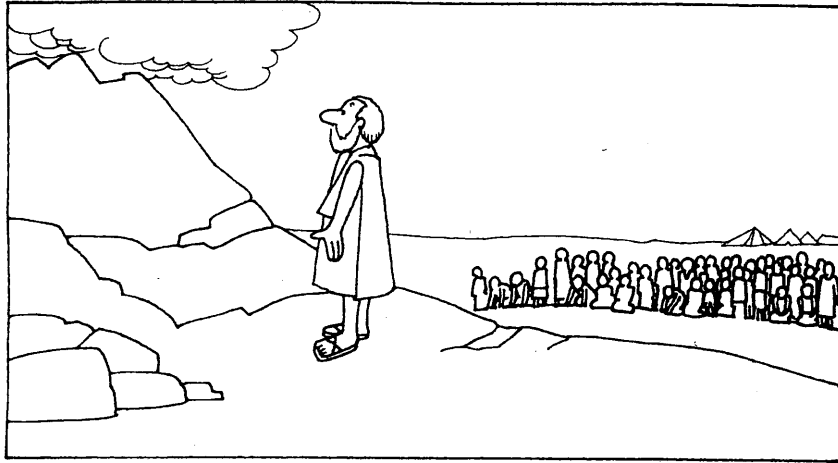

ANISI-JEFLLTE

Hvilke fire ting skulle israelittene gjøre før Gud steg ned på fjellet? Skriv svarene under bildene.



Da Gud steg ned på fjellet, ble hele fjellet skjult av røyk. Farg fjellet med en grå fargeblyant, slik at du så vidt kan skimte det.

De ti bud som Gud gav israelittene - og oss - er ikke bare en masse forbud. De kan hjelpe oss når vi må gjøre vanskelige valg og løse problemer.

- Tegn en ☆ ved de budene som nevner noe godt du kan gjøre.
- Tegn en ☾ ved de tingene du ikke skal gjøre fordi de vil skade deg.
- Tegn et 😊 ved de budene som viser deg hvordan du kan ha det godt med andre.
- Tegn et ♥ ved de budene du gjerne vil adlyde, men som er vanskelige.

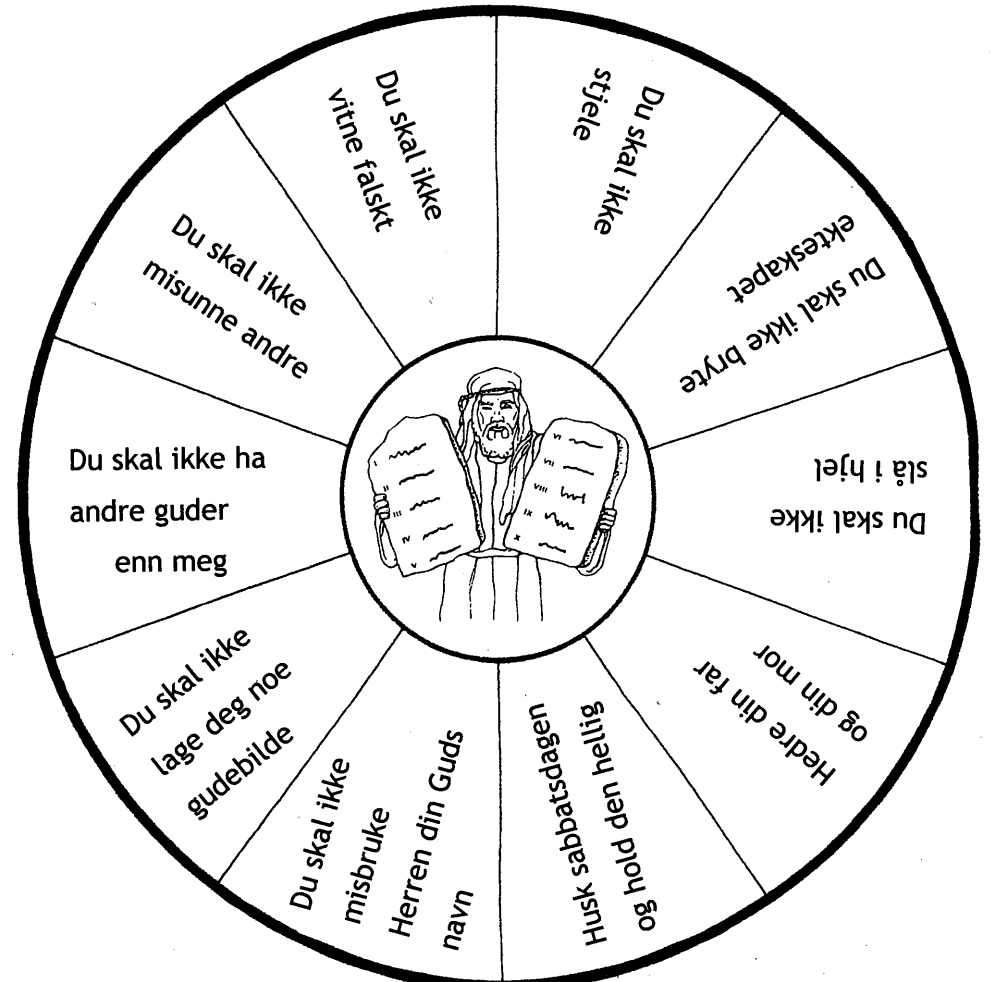

Noen har flyttet rundt på steintavlene med minneverset. Skriv ordene på linjen nedenfor slik at de står i riktig rekkefølge.

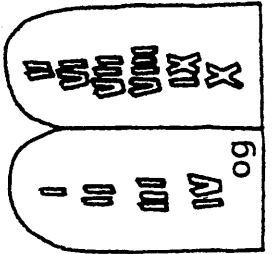
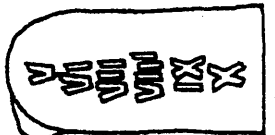
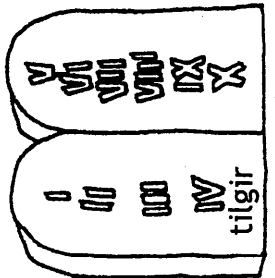
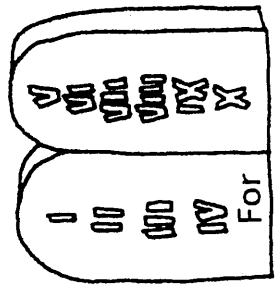
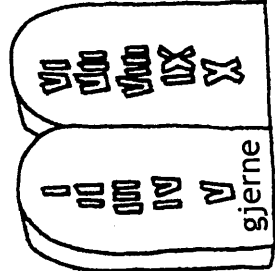
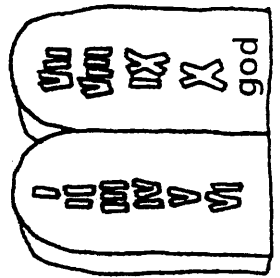
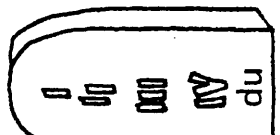
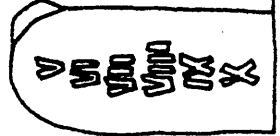
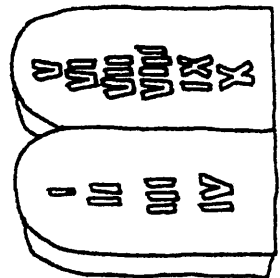
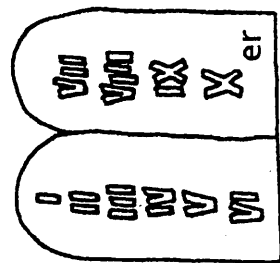

(Sal 86, 5)

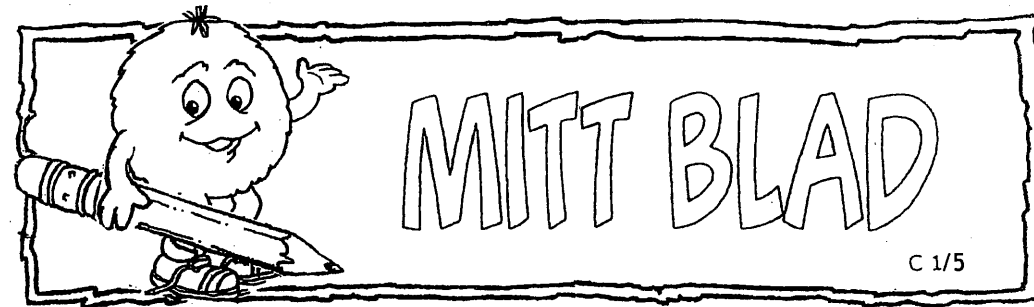

Da Gud hadde fortalt israelittene om de ti bud, bad han Moses om å komme opp på fjellet slik at de kunne snakke sammen alene. Tegn en strek mellom alle tallene, og se hva Gud gav Moses mens han var på fjellet.



Hvor mange dager snakket Gud og Moses sammen opp på fjellet? Farg de feltene som er merket med X, blå.

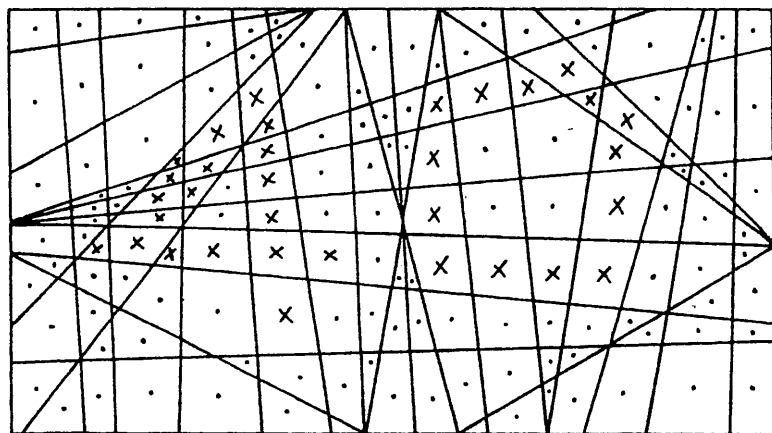

Hvor mange ganger har du snakket med Gud i dag?
Tegn en ring rundt det riktige svaret.

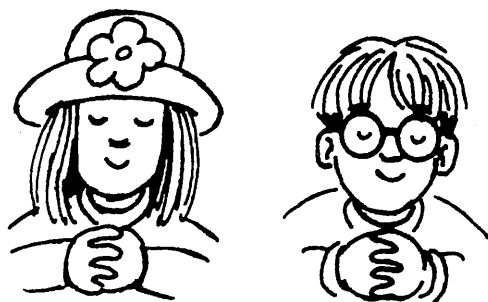

En gang To ganger Flere ganger

Fordi Moses ble så lenge oppe på fjellet, begynte Israelittene å tro at han aldri mer ville komme tilbake til leiren. Hva bad de Aron om å lage? Skriv første bokstav fra hvert bilde i firkantene.

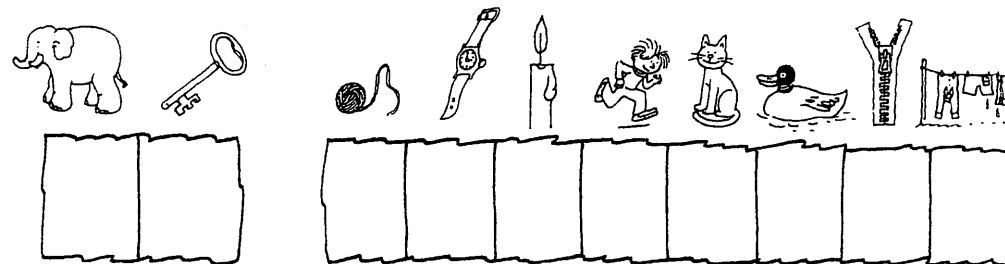

(Til de siste to rutene må du bruke siste del av ordet)

Tror du Gud ble lei seg da han så at israelittene bøyde seg for å tilbe avguden de hadde laget? De hadde nettopp lovet Gud at de ville elske og tilbe ham, og så brøt de allerede løftet sitt. Likevel fortsatte Gud å elske dem. Tegn gullkalven på den tomme plassen på bildet.

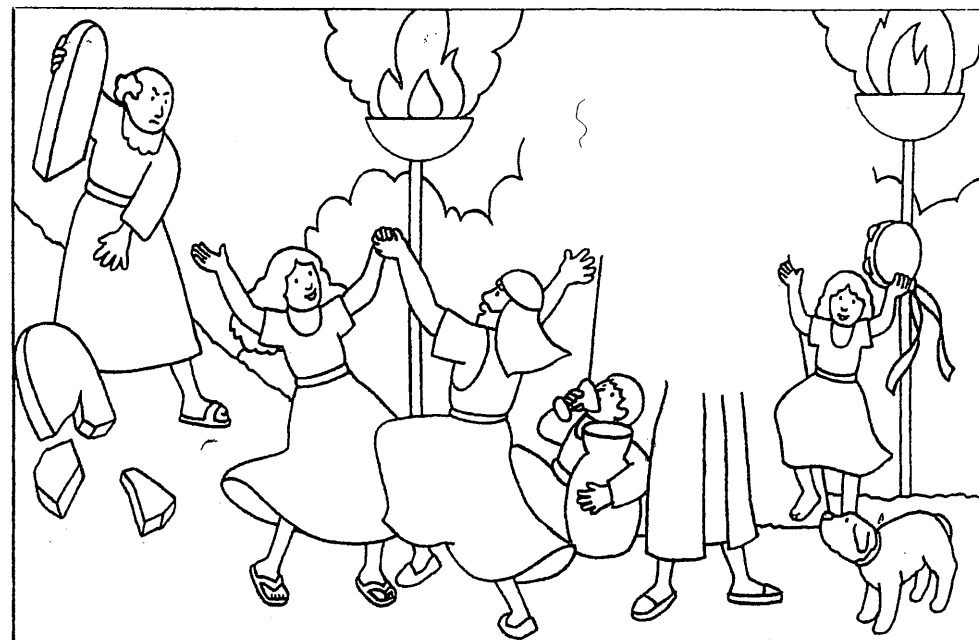

Gud valgte ut noen flinke håndverkere til å stå for arbeidet med å bygge møteteltet. Her er et bilde av noen moderne håndverkere som har forlagt verktøyet sitt. Kan du finne de tingene som er borte? Let etter en sag, en hammer, en meisel og en malerpensel.

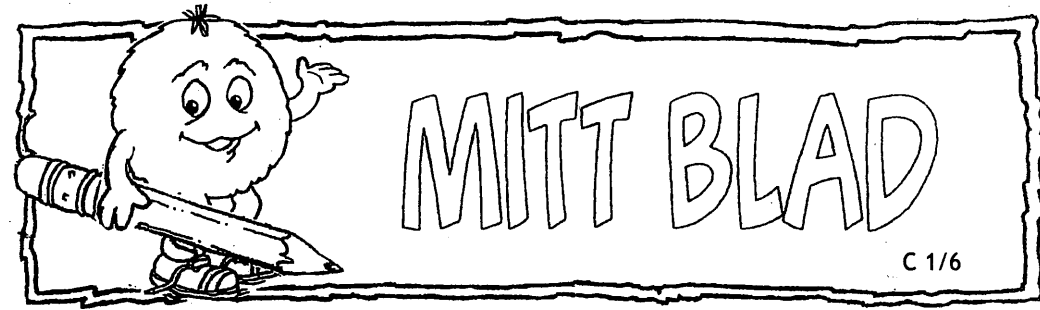
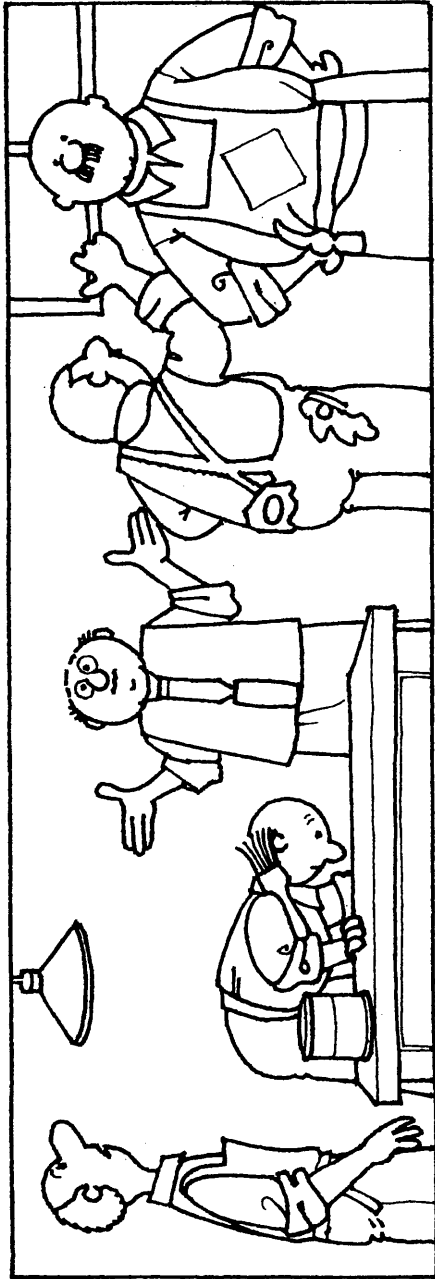

Israelittene hadde bruk for et spesielt sted hvor de kunne komme og tilbe Gud. Et spesielt telt som de kunne pakke sammen og ta med på vandringen i ørkenen. Bruk fargekoden og farg teltdukene.

1. Brun
2. Rød
3. Hvit
4. Blå eller lilla

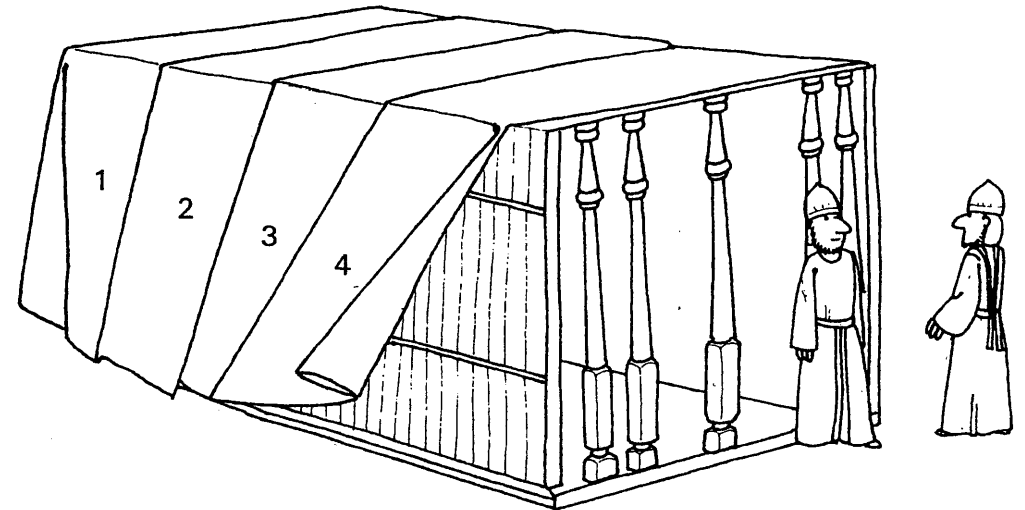

Her er tre ting som skulle stå inne i det spesielle teltet.
Flytt rundt på bokstavene og skriv navnet på hver ting.

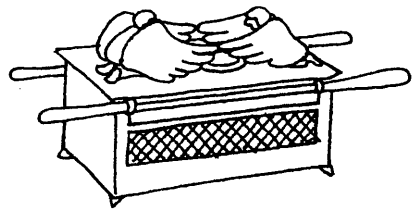

ARNEK

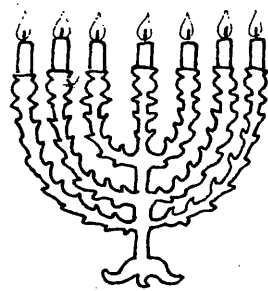

YSELSTEAK

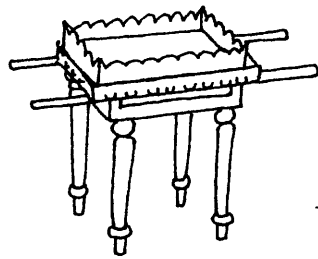

RØELKSESTERAL

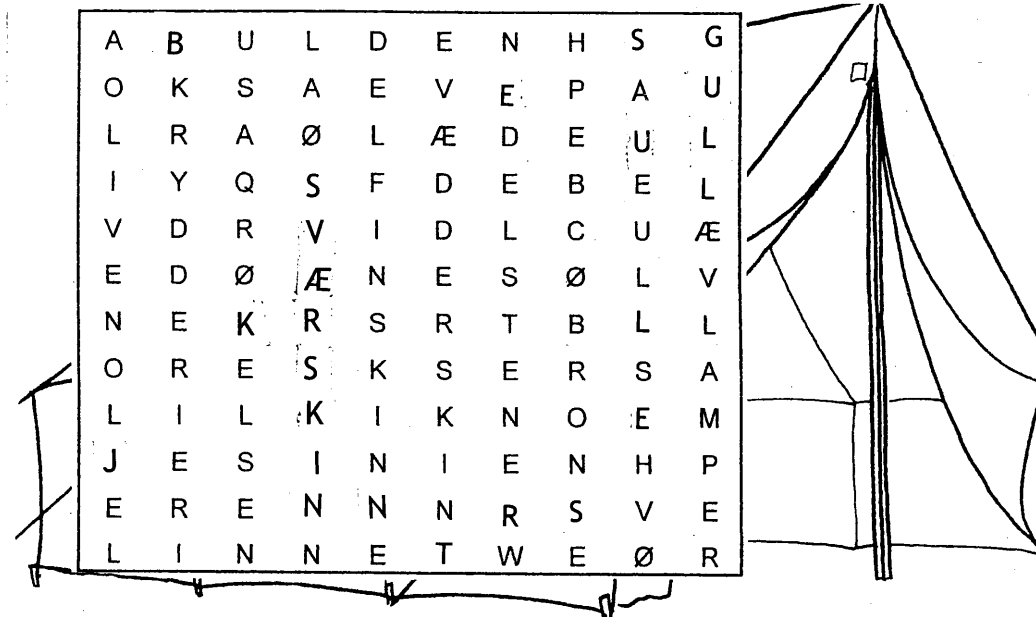

Israelittene kom med så mange gaver at der var mer enn nok til å bygge selve teltet hvor Gud skulle bo, og møblene som skulle være inne i teltet. Her er et bilde av noen av gavene. Finn 10 forskjeller på de to bildene.

Moses gav alle israelittene anledning til å gi en frivillig gave til oppførelsen av møteteltet. Finn gavene som står på teltet. Tegn en ring rundt hver gave etter hvert som du finner dem. Du skal lese loddrett, vannrett og diagonalt.

Værskinn	Delfinskinn	Akasietre	Saeull
Linnet	Gull	Sølv	Bronse
Krydder	Edelstener	Lamper	Olivenoelje
Røkelse			

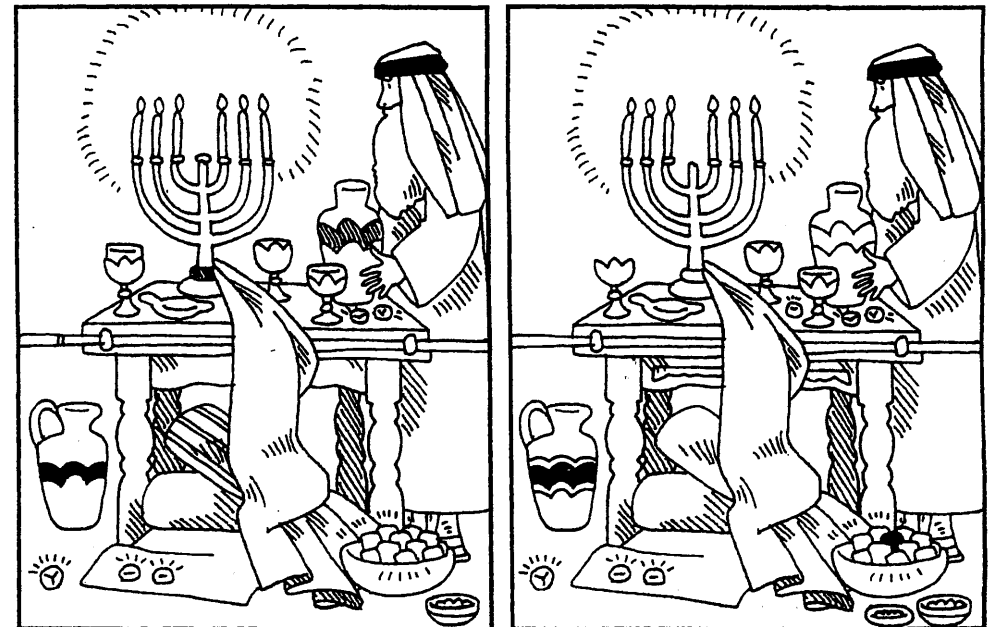

Her er en tegning som viser hvordan helligdommen så ut innvendig og hvor de forskjellige møblene stod. Klipp ut de forskjellige tingene som står nederst på siden, og lim dem på der de hører til.

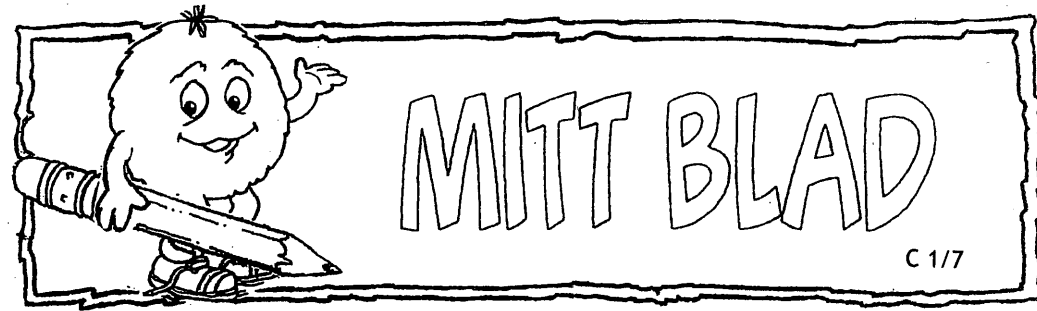
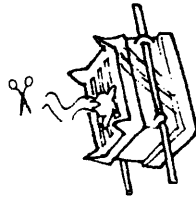
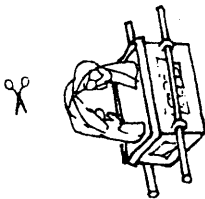
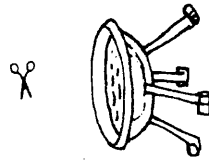
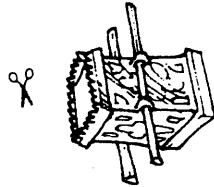
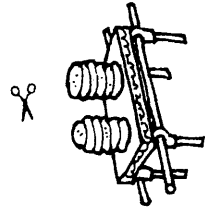
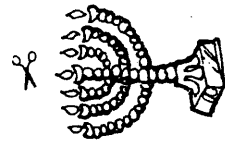
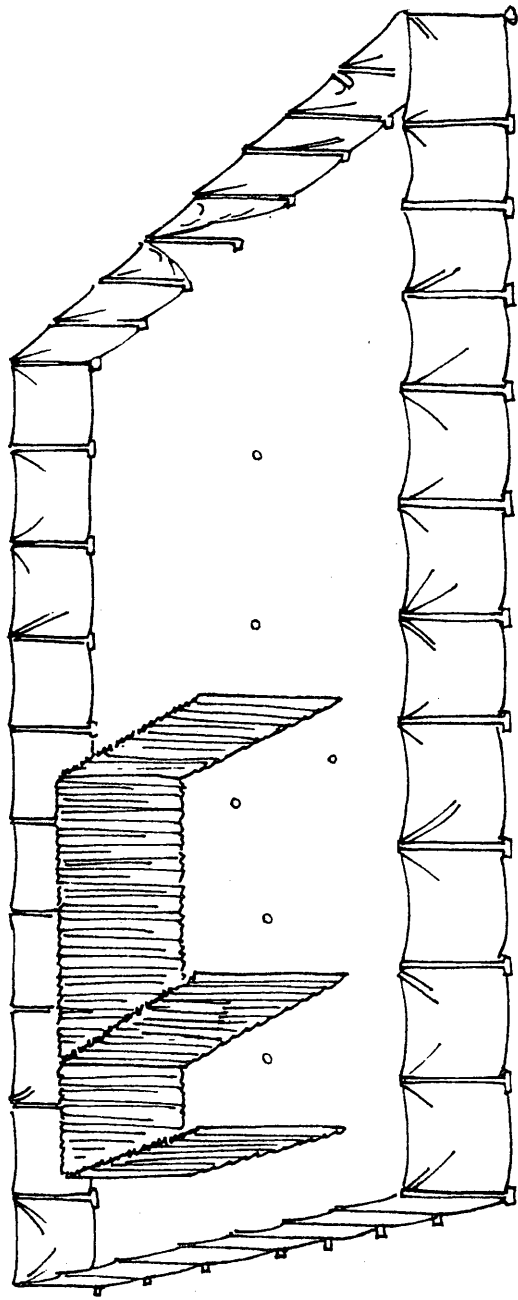

C 1/7

Israelittene ble glade da de hørte at Gud skulle bo sammen med dem i leiren. Hva kalte de teltet som Gud skulle bo i? Løs rebusen.



- st +

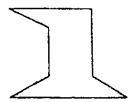

- aator +

dom +  - us +  =

Da teltet var ferdig, bar prestene Guds ark inn i Det Aller Helligste. Tegn arken som prestene bærer på skuldrene. Fargelegg bildet.

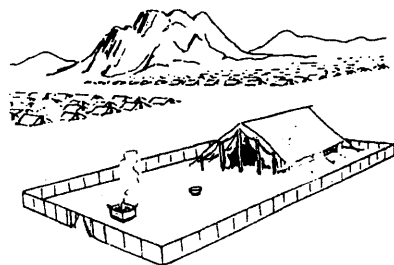
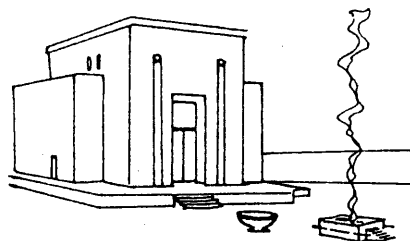
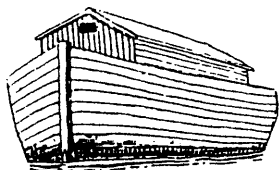
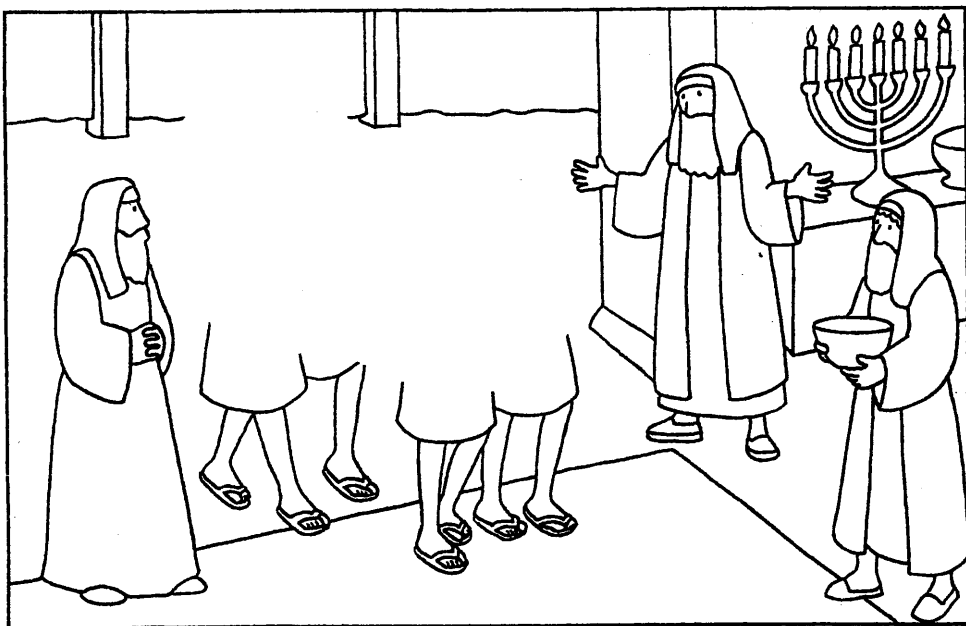

Kjenner du andre personer fra Bibelen som ble kjent for de tingene de bygde? Les spørsmålene og skriv svarene på "kryss og tvers"-oppgaven.

1. Vi bygde byene Pitom og Ramses. (2 Mos 1,11-12)
2. Jeg bygde et flott tempel til Gud og et palass til meg selv. (1 Kong 6,1)
3. Jeg bygde et alter for å ofre sønnen min. (1 Mos 22,9)

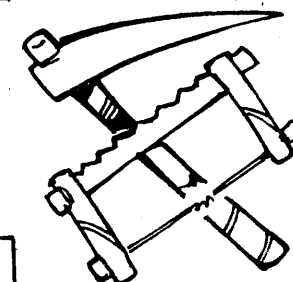
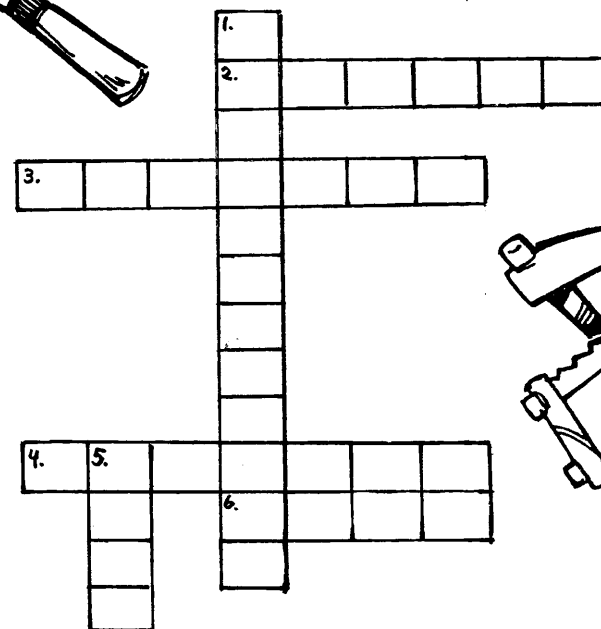

4. Jeg bygde opp igjen Jerusalems murer. (Nehemja 2,17)
5. Jeg bygde et alter på Karmel-fjellet. (1 Kong 18,30)
6. Jeg bygde en stor ark. (1 Mos 6,13-14)

Farg bildet av kong Salomo som godkjenner tegningene til det nye templet.

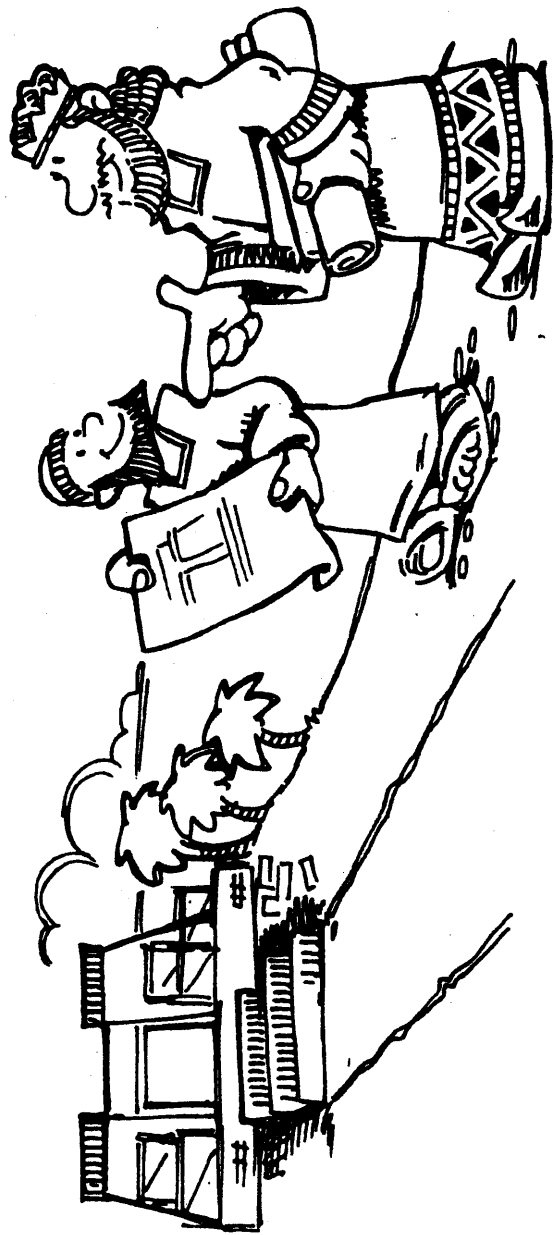

Shining Star, Issue 56. Brukt med tillatelse.

Produsert av Birthe Kendel



Nå må du ta et kjempehopp på mer enn 450 år frem i tiden fra bibelhistorien sist sabbat da israelittene bygde helligdommen ute i ørkenen. I dag skal vi høre om kong Salomo som begynner å bygge et stort og flott tempel til Gud i Jerusalem. Hvem var kong Salomo? Skriv første bokstav fra hvert bilde i firkantene.

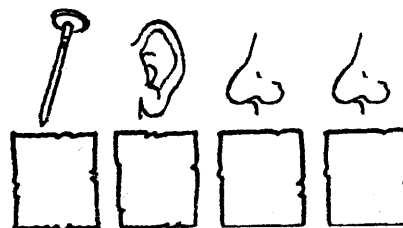
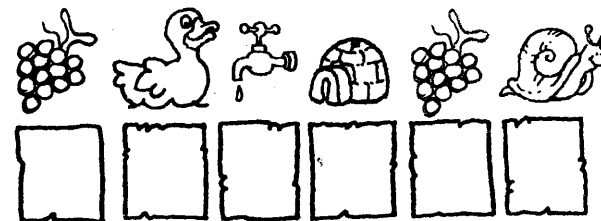
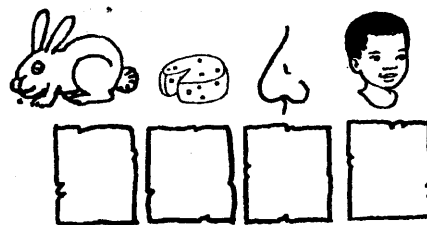

Kong Salomo er kjent som den klokeste kongen som noen gang har levd. Trekk en strek mellom alle tallene fra 1 til 36, og tegn ham på tronen.

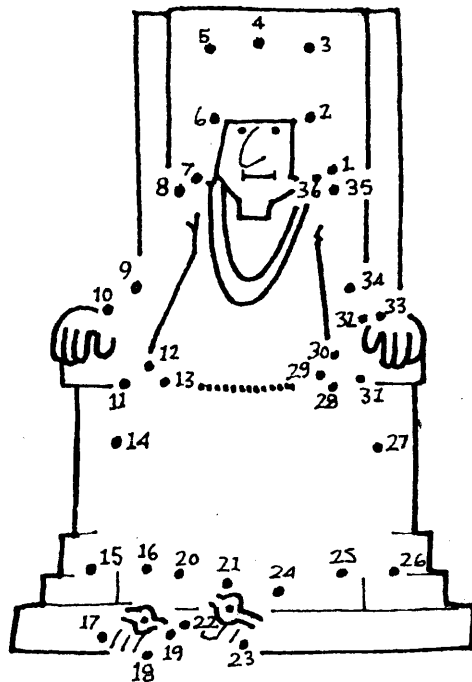

Kong Salomo hadde vært konge i 40 år, da han begynte å bygge templet. Bruk koden og finn ut hvilke byggematerialer han brukte. De tre første er tresorter. De to siste er andre materialer.

A	B	C	D	E	G	I	L	N	O	R	S	T	U	V	Æ
2	4	6	8	10	12	14	16	18	20	22	24	26	28	30	32

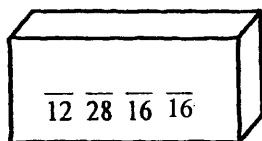
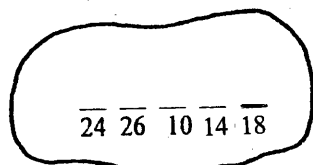
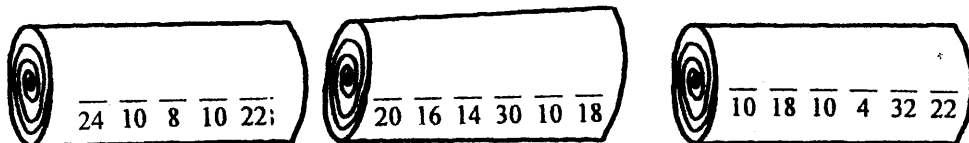

Salomo ble glad da Gud bad ham om å bygge templet. Hvordan tror du han var som konge? Tegn en ring rundt de karaktertrekkene du tror Salomo hadde.



Kan du finne de 10 kattene som gjemmer seg på bildet?



Innvielsen av templet var den mest fantastiske seremonien isrealittene noen gang hadde sett. Kong Salomo bad en spesiell bønn til Gud, og en stor sky over templet viste at Gud hadde flyttet inn.

Tegn templet helt ferdig.

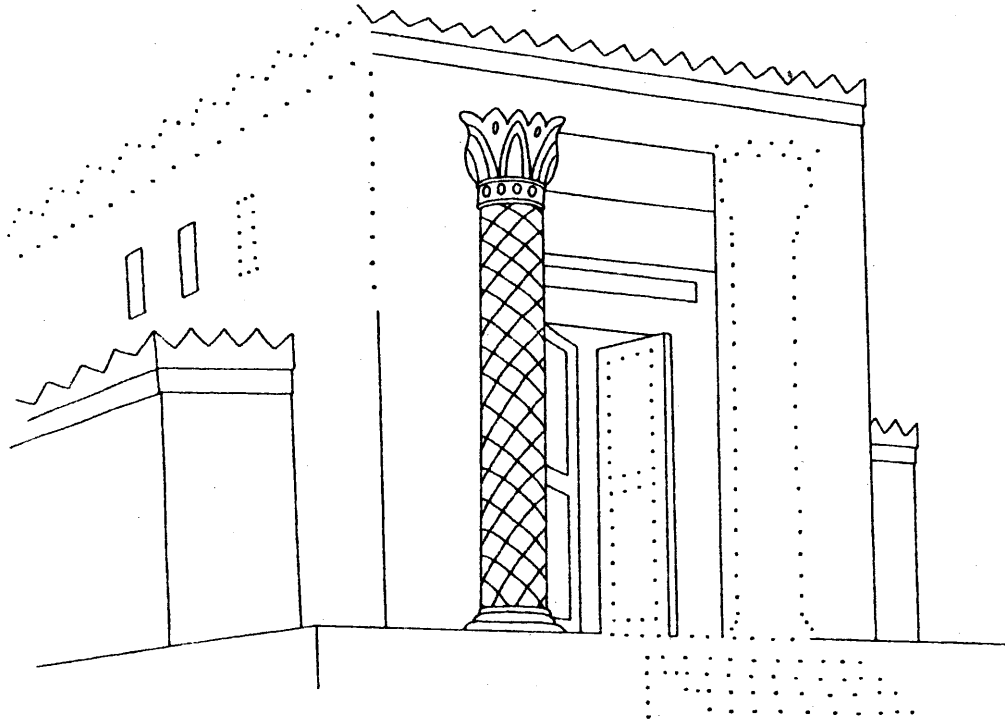

I tillegg til å bygge templet, skrev Salomo 1005 sanger og 3000 ordspråk i de mer enn 40 årene han var konge i Israel.

Produsert av Birthe Kendel

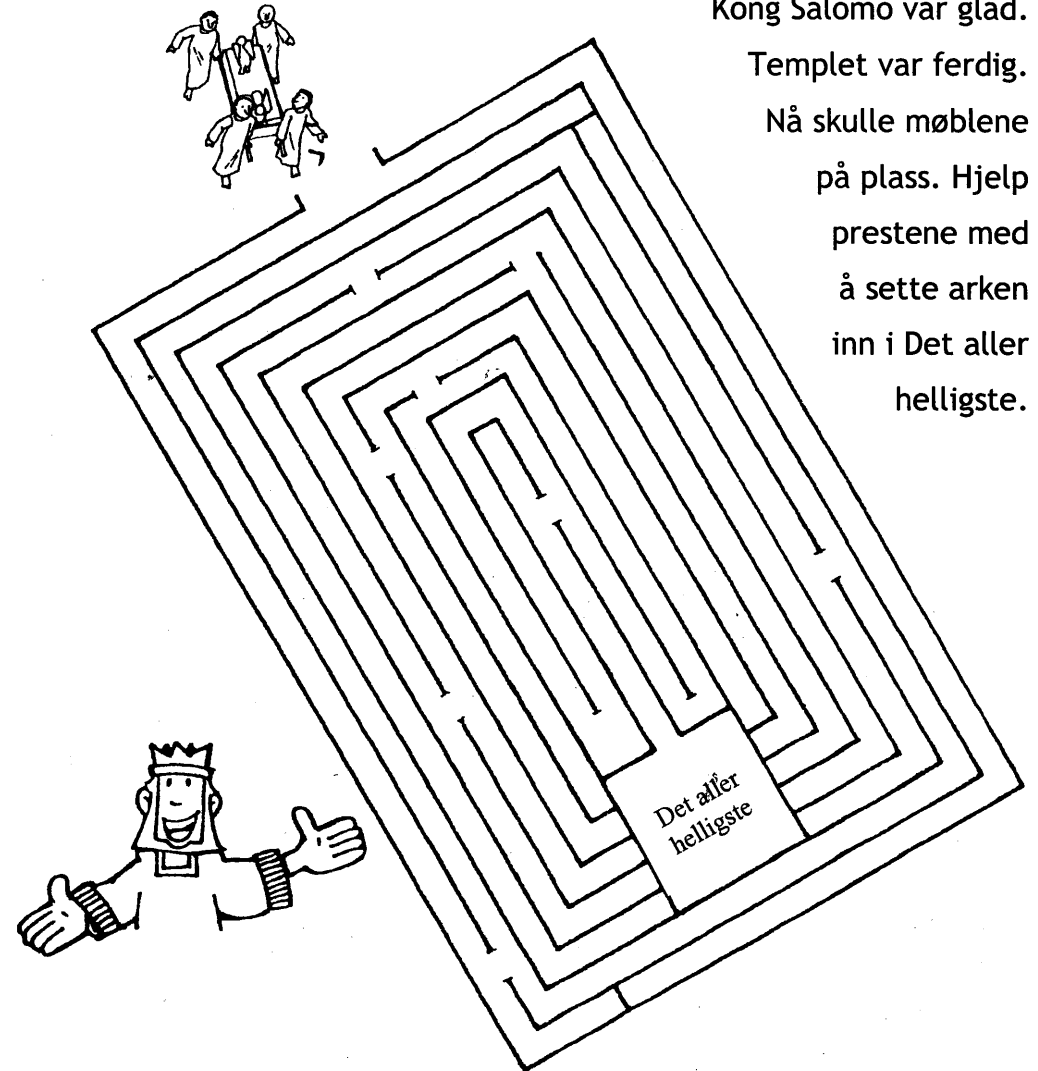
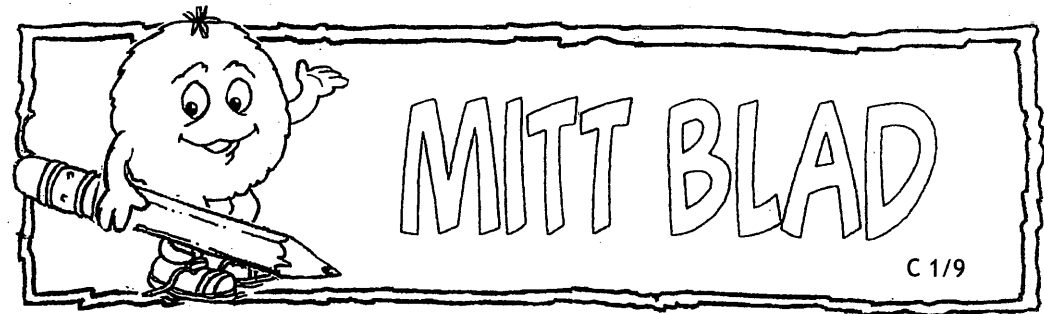

Kong Salomo var glad.
Templet var ferdig.
Nå skulle møblene
på plass. Hjelp
prestene med
å sette arken
inn i Det aller
helligste.

Det aller
helligste

Les mer om Det aller helligste. Finn ordene som står med STORE BOKSTAVER på oppgaven, og tegn en ring rundt hvert ord.

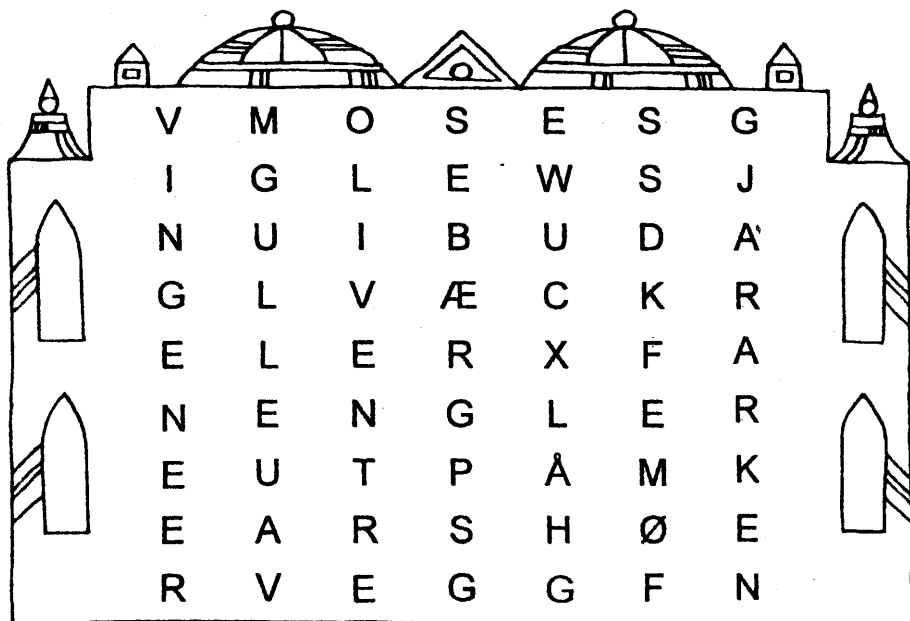

Salomo kledde hele templet innvendig med rent gull. I Det aller helligste stod ARKEN. Inni arken lå de to steintavlene med de ti BUD, som Gud hadde gitt til MOSES. Ved siden av arken stod to store ENGLER. Hver engel var FEM meter høy. De var laget av OLIVENTRE og kledd med GULL. VINGENE var bredt ut slik at de rørte ved hver sin VEGG. Gulvene ble også kledd med gull. Det tok 7 år å bygge Guds tempel selv om der var mange tusen arbeidere, men så ble det veldig flott.

Et annet møbel som skulle på plass i templet var den store lysestaken av gull som skulle brenne dag og natt. Kan du finne tre par lysestaker?

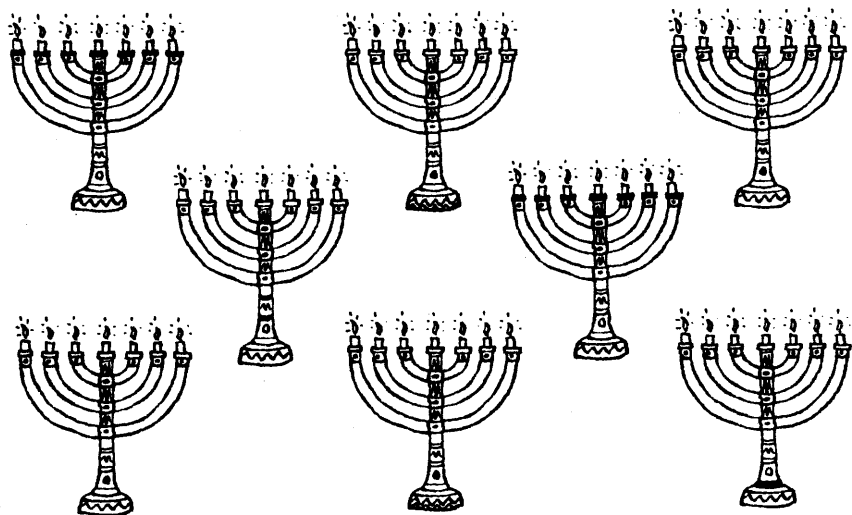

365 Activities for Kids. Brukt med tillatelse fra Candle Books.

Kong Salomo hadde ikke linjal som han kunne måle ting med. Arbeiderne måtte bruke hender og armer når de skulle måle ting. En alen var cirka lengden av en underarm (50 cm).

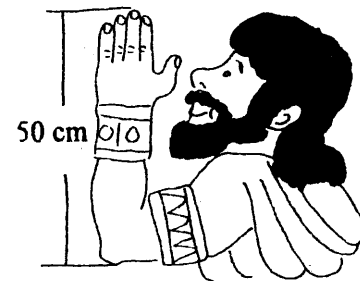

Regn ut hvor langt, høyt og bredt templet var.

$$10 + 10 + 10 \quad \underline{\hspace{2cm}} \quad \text{meter langt}$$

$$5 + 5 + 5 + 5 \quad \underline{\hspace{2cm}} \quad \text{meter bredt}$$

$$20 - 5 \quad \underline{\hspace{2cm}} \quad \text{meter høyt}$$

Da alle trodde at skipet skulle forlise, kom Jona med et forslag som ville få bølgene til å legge seg. Hva sa han til sjømennene? Begynn bakfra. Skriv bokstavene på linjene etter hvert som du kommer til dem.

ENLITSTEDLAKSÅS,
TEVAHIGEMTSAKGOAT



” _____
_____ ” (Jona 1,12)

Bilde fra *The Man Who Ran*, Christian Focus. Brukt med tillatelse.

Produsert av Birthe Kendel

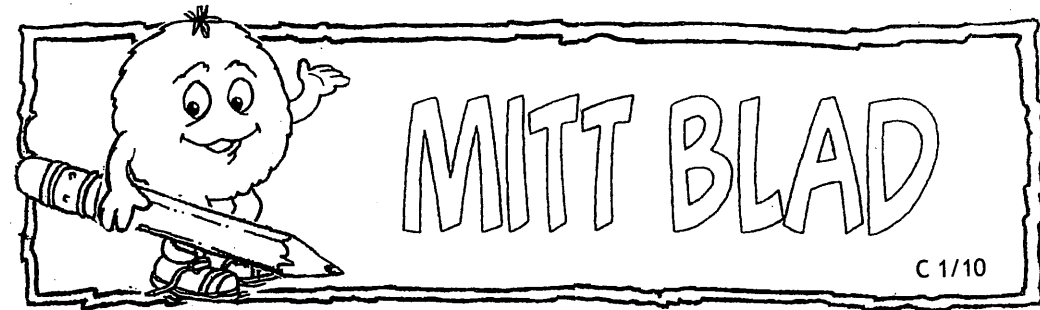

En dag bad Gud profeten Jona om å utføre et spesielt arbeid. Tegn bildet av Jona ferdig og fargelegg det.



Hvor ønsket Gud at Jona skulle dra? Tegn ruten for Jona.

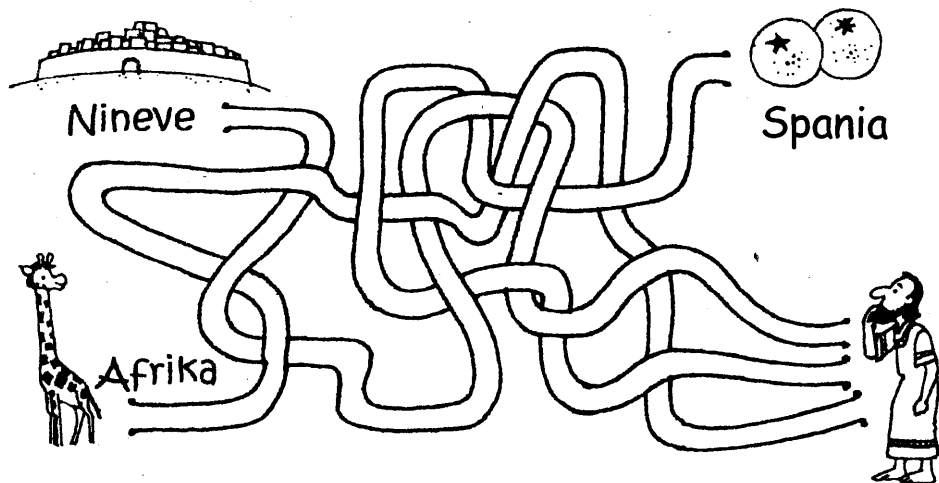

Jona hadde ikke lyst til å gå til Nineve. Derfor gikk han om bord i et skip som seilte i motsatt retning.

Hvem seilte disse båtene?

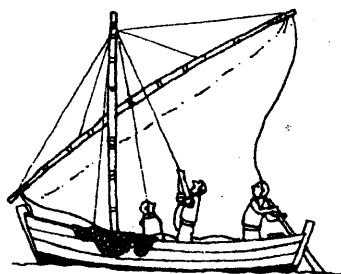
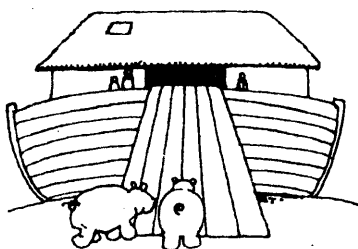

1 Mos 7,1 _____

Matt 8,23 _____

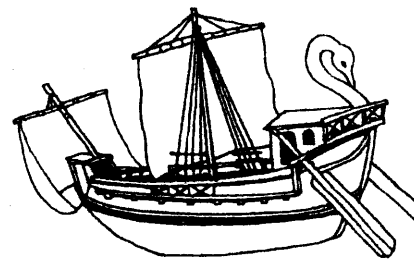

Ap.G 13,13 _____ Tegn et bilde av Jona sin båt.

Da Jona var kommet om bord, seilte båten.

Les spørsmålene og skriv svarene på "Kryss og tvers"-oppgaven.

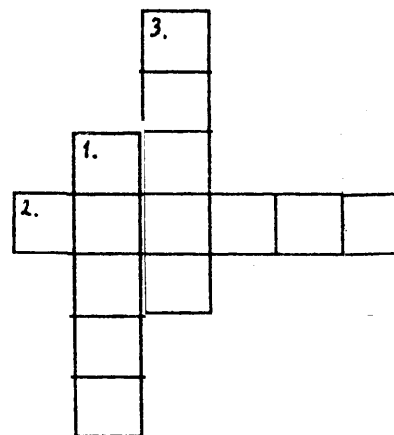

1. Hvilken by dro Jona ut fra? (1 loddrett)
2. Hvilken by skulle skipet til? (2 vannrett)
3. For å stoppe Jona sendte Gud en (3 loddrett)



Hva gjorde Jona mens han lå i fiskens mage? Bruk koden og skriv svaret på linjene.

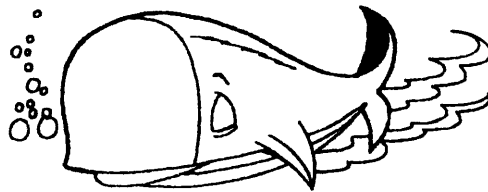

Kode:
 ☆ = A □ = H ◇ = D
 ♥ = L ↑ = G ♣ = U

□ ☆ N _____
 B ☆ ◇ _____
 T I ♥ _____
 ↑ ♣ ◇ _____

Hørte Gud bønne hans? _____

Hvor lenge var han i fiskens mage? Regn regnestykket.

$10 - 5 + 3 - 5 =$ _____ døgn



Jonas trodde at han kunne løpe vekke fra Gud, men Gud visste akkurat hvor han var og hvor han skulle. Gud sendte en voldsom orkan over havet slik at skipet nesten ble slått i stykker av bølgene. Bruk nummerkoden og farg bildet av uværet.

1 - Blå 2 - Grønn 3 - Grå 4 - Lilla 5 - Hvit 6 - Svart

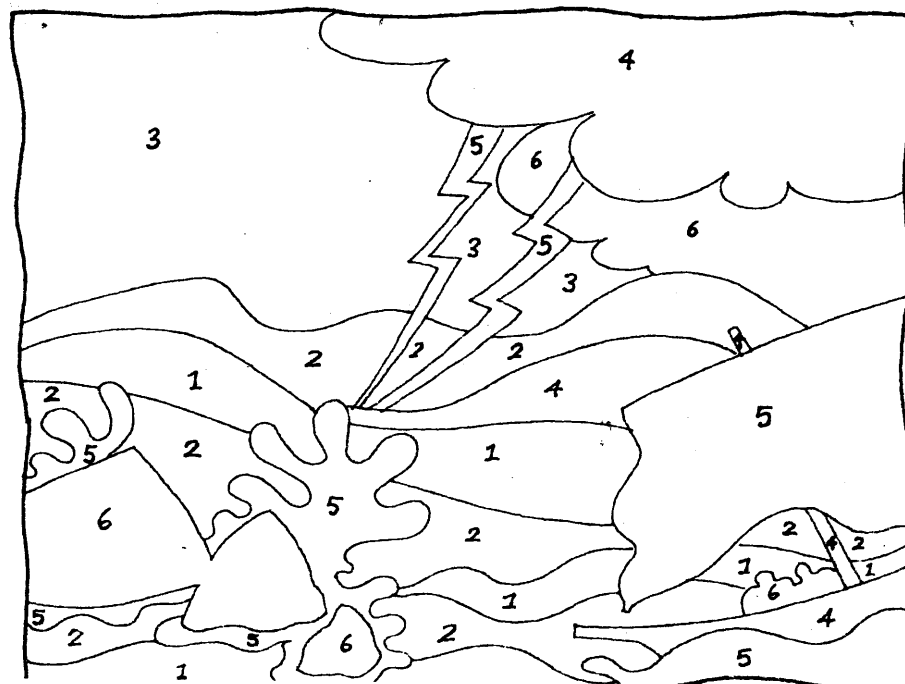

Til slutt ble sjømennene enige om at de ville gjøre det Jona hadde foreslått, nemlig å kaste ham over bord. Finn de 12 små fiskene som gjemmer seg på bildet.



365 Activities for Kids. Brukt med tillatelse fra Candle Books/Lion Hudsin olc.

Da Jona ble kastet i sjøen, holdt vinden opp med å blåse, og bølgene la seg. Tegn en ring rundt de tingene som kunne ha hjulpet Jona. Tegn et X over de tingene som ikke ville ha hjulpet.

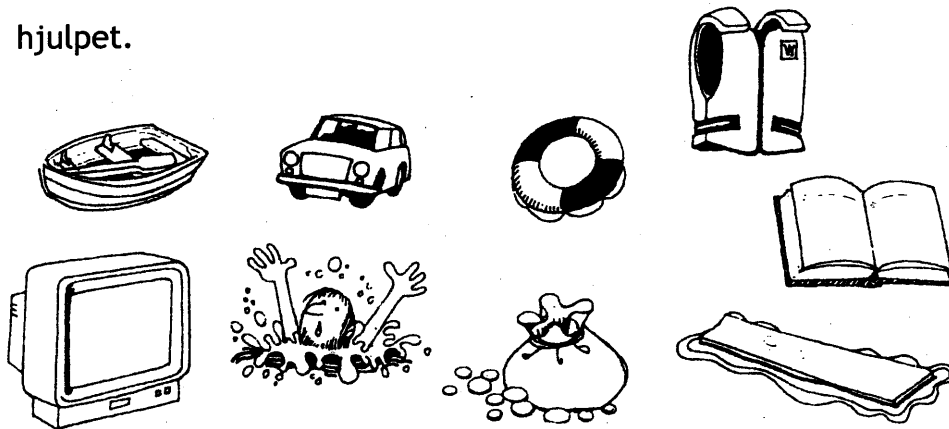

Bilde lånt fra *Jonah and the Big Fish*, A Palm Tree Pub

Guds måte å redde Jona på ble enda mer dramatisk. Han sendte en enorm fisk som slukte Jona slik at han ikke druknet. Hvilken av fiskene slukte Jona?

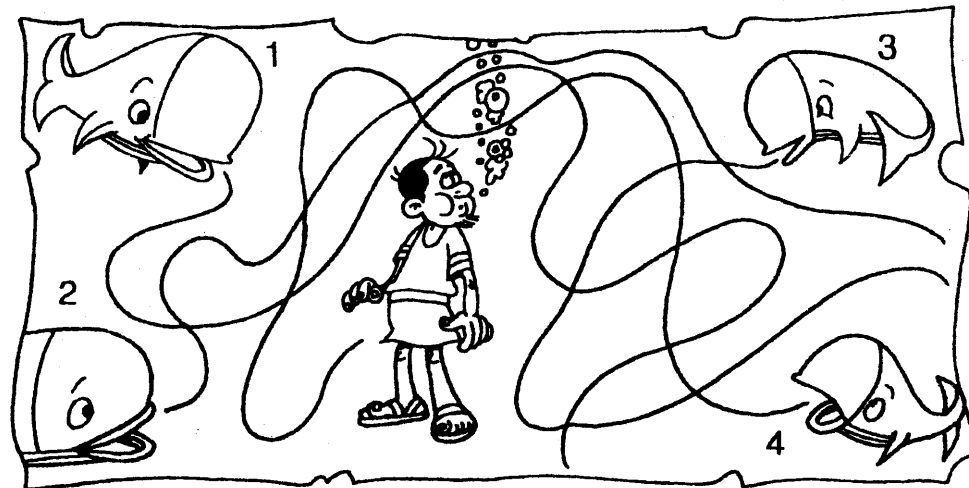

The Man Who Ran Away. Christian Focus Pub. Brukt med tillatelse.

Det luktet fælt inne i magen på fisken, men Jona var likevel glad for at Gud hadde reddet ham. Tegn en strek som binder sammen alle tallene, slik at du kan

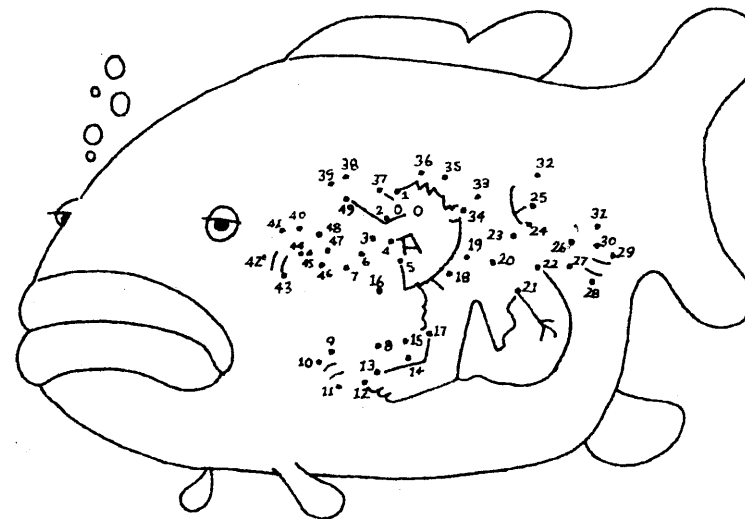

vill, for da gikk veien langs skogkanten helt frem til huset. Han satte mekanisk den ene foten foran den andre. Han hadde så lyst til å legge seg ned å sove, men han visste at hvis han gjorde det, så ville han fryse i hjel.

Da han endelig nådde skogkanten, var han så trøtt at han ikke orket å gå lengre. "Jeg er nødt til å sette meg et øyeblikk," mumlet han. "Det går nok bra, bare jeg ikke sovner." Han feide snøen vekk fra en trestubbe og satte seg. Nå da han satt i le, kunne han virkelig merke hvor trøtt han var. Han lukket øynene et øyeblikk. Benene var tunge som bly, men han måtte videre før han sovnet.

Da han endelig reiste seg, snublet han over noe som lå i snøen. Det var et menneske! Synet av den nedsnødde mannen, gjorde smeden lys våken. I lyset fra lykten kunne han se at det var en ung mann. "Han kan ikke ligge her mens jeg henter hjelp," sa smeden til seg selv, "da fryser han i hjel. Jeg blir nødt til å bære ham, hvis jeg bare kan klare det."

Smeden var en sterk mann - den sterkeste i hele byen, men han var likevel ikke sterk nok til å løfte den bevisstløse mannen. Etter å ha tenkt seg om et øyeblikk, grep han mannen under armene og trakk han med seg mens føttene ble slept gjennom snøen. Det var en langsom og besværlig måte å komme frem på, men tanken på at han kanskje kunne redde et annet menneskes liv, fikk han til å glemme all tretthet. Kulden glemte han også. Svetten rant nedover pannen på ham av anstrengelsen, og han måtte hele tiden stanse for å puste ut.

Da han endelig nådde fram til den første hytta i landsbyen, banket han på vinduet. Da døra ble åpnet, falt smeden sammen av bare utmattelse, men han var reddet, og det var den fremmede også.

Det er vanskelig å si hvem som var den egentlig redningsmannen den kvelden. Selv om smeden hadde reddet den unge mannen fra å fryse i hjel, så hadde selve redningsaksjonen reddet smedens eget liv.



Dobbelt redning!

Like før jul bestemte Jens Smed seg for å dra inn til byen for å ordne noen viktige ting. Selv om han dro tidlig av gårde, tok alt lengre tid enn beregnet, og klokka var blitt mange, før han endelig kunne starte på hjemturen.

"Bli her i byen i natt og gå hjem i morgen", sa vennene hans. Men det hadde ikke Jens Smed lyst til. Han hadde både gode støvler og varm frakk, og hvis han ikke kom hjem før det ble mørkt, hadde han lykten sin. Det var et tykt, fast snølag på landeveien, og han langet ut. Likevel var han ikke kommet så langt før det begynte å snø. "Det snøværet kunne godt ha ventet til jeg kom hjem," brummet Jens Smed og tente lykten. Så slo han kragen opp om ørene, trakk lua godt nedover pannen og trampet videre.

Vinden fikk snøen til å piske mot ansiktet så han nesten ikke kunne se. Etter et par timer merket han at han begynte å bli trøtt og begynte å angre på at han ikke var blitt i byen. Han ble stående litt å stirre ut i mørket. Nå måtte han vel snart være der hvor veien gikk inn i skogen. Kom han først inn i skogen, var der ikke lenger fare for at han skulle gå seg



Da Jona ble kastet i sjøen, var der ingen tvil om hvem som reddet livet hans. Det gjorde Gud. Fargelegg bildet av fisken som spytter Jona opp på tørt land.

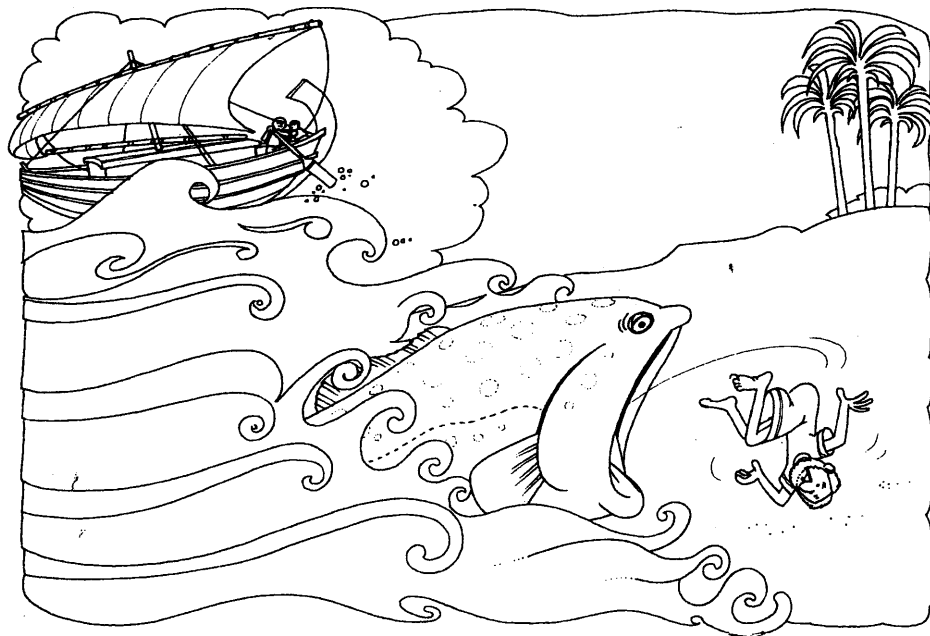

Skal Jona velge A, B eller C for å komme til Ninive?

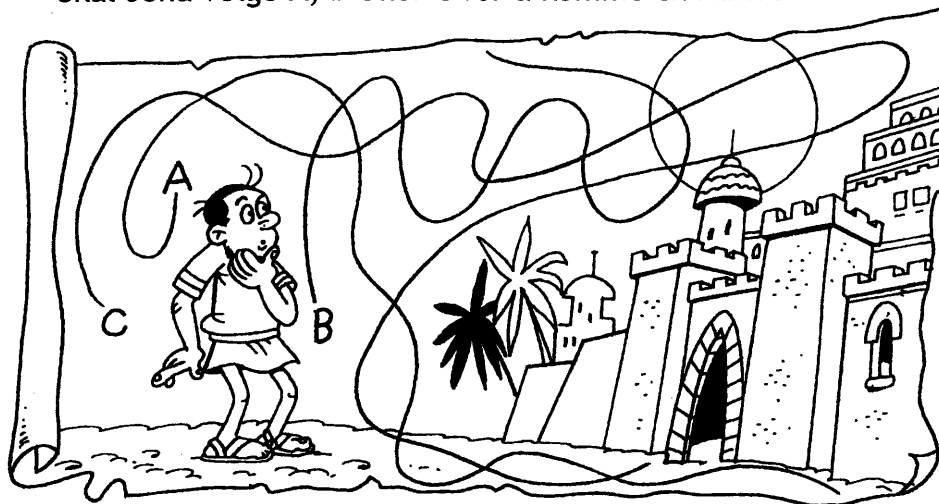

Bilde fra *The Man Who Ran*, Christian Focus Pub. Brukt med tillatelse.

Endelig, etter en lang omvei hvor Jona lærte en masse om Gud, kom han til Ninive. Finn ti ting som er forskjellige på de to bildene. Etterpå kan du fargelegg bildene.

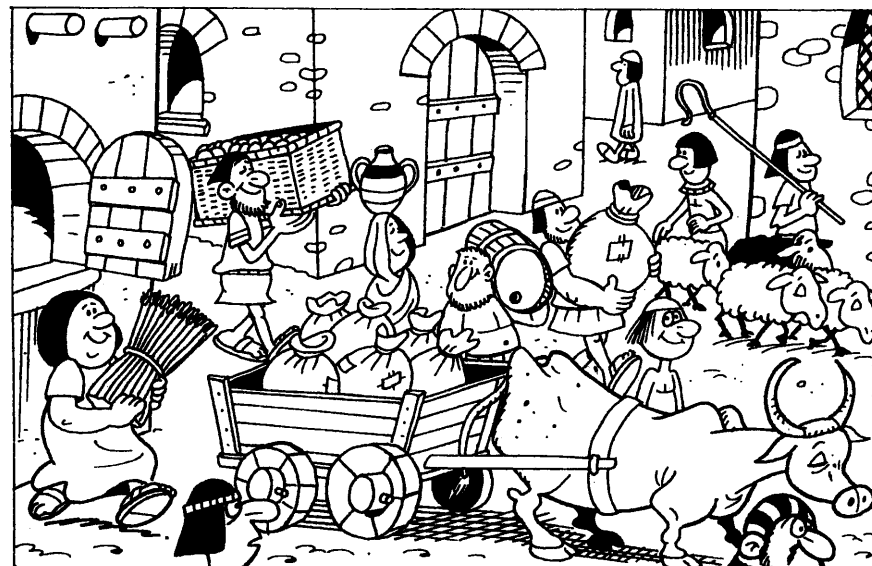
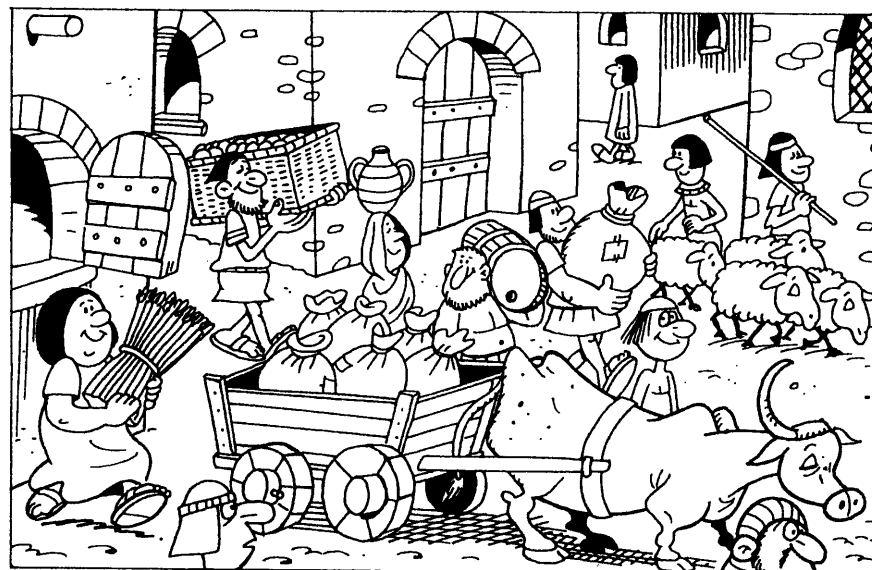

Bilder fra *The Man Who Ran*, Christian Focus Pub. Brukt med tillatelse.

Her er seks bilder som alle forteller litt av historien om Jona. Nummerer bildene slik at de kommer i riktig rekkefølge. Bruk bildene til å fortelle noen historien om Jona.

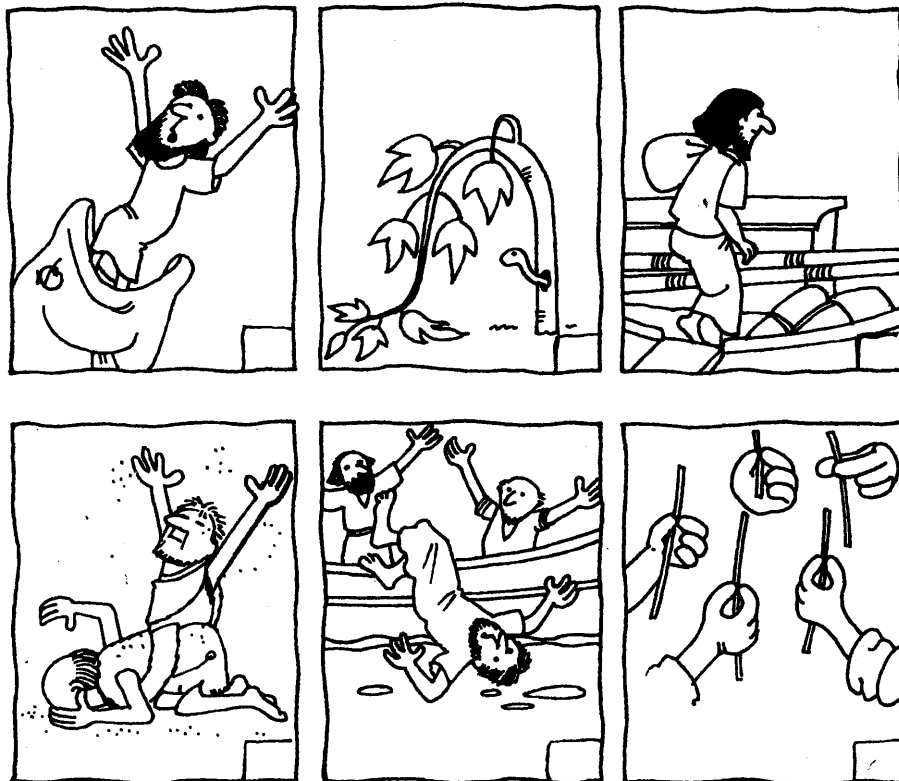

Bildene er fra *Jonah and the Big Fish*. A Palm Tree puzzle book. Brukt med tillatelse.

Selv om Jona prøvde å løpe bort fra Gud og senere ble sur, fordi Gud ikke ødela Ninive, elsket Gud ham fortsatt. Vi kan aldri gjøre noe som vil få Gud til å holde opp med å elske oss.

Produsert av Birthe Kendel



Da Jona kom til Ninive, gikk han gjennom den store byen og fortalte de mer enn 120.000 innbyggerne at Gud ville ødelegge byen hvis de ikke omvendte seg.

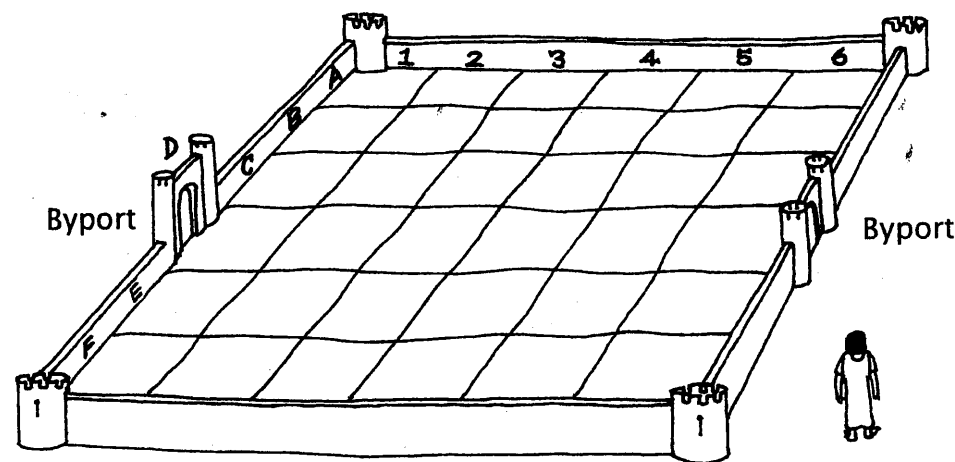

Følg den ruten Jona tok gjennom Ninive.

D6, C5, B6, A5, B4, C4, D3, E4, F4, F3, E3, D2, C2

Her ser du noen av innbyggerne i Ninive som lytter når Jona taler. Hvor mange er der? Tell dem og skriv svaret i firkanten.



Bildene på begge sidene er fra boka Jonah and the Big Fish, A Palm Tree Puzzle Book. Brukt med tillatelse.

Hva tok de på seg for å vise at de angret? Skriv bokstavene i riktig rekkefølge.

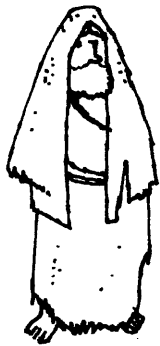

KSEREK



(Jona 3,5)



Imens satt Jona og ventet på at Gud skulle ødelegge byen. Tegn planten ferdig ved å farge alle felt som har en prikk, grønne.



Men Gud ødela ikke byen. Gud elsket de voksne, barna og dyrene som bodde i byen og ble glad da de omvendte seg. Kan du finne fem barn og fem dyr på bildet?

